

 Elektrische rolstoel

 **max** **vitaal** 
zorghulpmiddelen
www.max-vitaal.nl



Q50 R Carbon

Gebuikershandleiding

 **QUICKIE**[®]

000690871.NL



Dit product voldoet aan de standaarden zoals bepaald in wettelijke voorschriften van de EU en het VK. Getoonde opties en accessoires zijn tegen betaling verkrijgbaar.

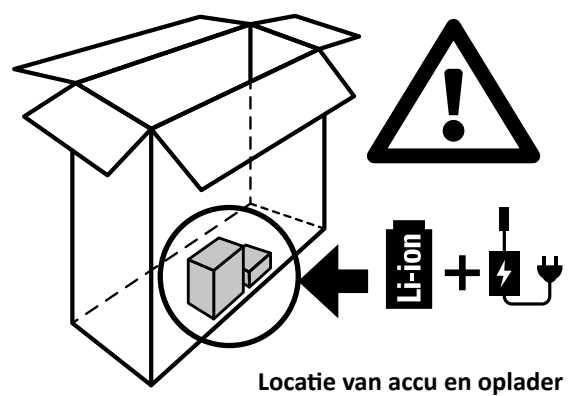

Neem contact op met uw plaatselijke erkende Sunrise Medical dealer, indien u vragen heeft over het gebruik, onderhoud of de veiligheid van uw rolstoel. Indien u niet weet of zich een goedgekeurde dealer in uw omgeving bevindt, of indien u andere vragen hebt, kunt u schriftelijk of telefonisch contact opnemen met:

Sunrise Medical B.V.
Groninghaven 18-20
3433 PE NIEUWEGEIN
The Netherlands
T: +31 (0)30 – 60 82 100
E: info@sunrisemedical.nl
www.SunriseMedical.nl

Inhoudsopgave

| | |
|---|-----------|
| 1.0 Gebruikersinformatie..... | 4 |
| 1.1 Deze gebruikershandleiding..... | 4 |
| 1.2 Voor meer informatie..... | 4 |
| 1.3 Verpakking..... | 4 |
| 1.4 Betekenis van de symbolen die in deze handleiding worden gebruikt | 5 |
| 2.0 Veiligheid..... | 6 |
| 2.1 De symbolen en labels op het product..... | 6 |
| 2.2 Veiligheid: Temperatuur..... | 6 |
| 2.3 Veiligheid: Bewegende delen (Fig. 2.6)..... | 7 |
| 2.4 Veiligheid: Elektromagnetische straling..... | 7 |
| 2.5 Elektromagnetische interferentie EMI..... | 8 |
| 2.6 Veiligheid: Verstikkingsgevaar | 10 |
| 2.7 Veiligheid: Gebruik van een (op een voertuig bevestigde) rolstoellift | 10 |
| 2.8 Veiligheid: Optillen van de rolstoel | 10 |
| 3.0 Bedoelde gebruik van de rolstoel..... | 11 |
| 3.1 Toepassingen: De gebruiker | 11 |
| 3.2 Toepassingen: De omgeving van de gebruiker | 12 |
| 4.0 Instellen van de rolstoel..... | 13 |
| 4.1 Montage | 13 |
| 4.2 Aanpassen | 14 |
| 4.3 Gebruik..... | 14 |
| 4.4 Opvouwen | 15 |
| 4.5 Programmering bedieningssysteem | 15 |
| 4.6 Heupgordel / positioneringsgordel..... | 16 |
| 5.0 Gebruik van de rolstoel..... | 17 |
| 5.1 Controle van de rolstoel voor gebruik | 17 |
| 5.2 Joystick | 18 |
| 5.3 Overplaatsen | 18 |
| 5.4 Rijden met de rolstoel..... | 19 |
| 5.5 Bochten | 19 |
| 5.6 Remmen & Noodstop | 19 |
| 5.7 Rijden op een helling | 20 |
| 5.8 Obstakels en stoepranden: | 21 |
| 5.9 Duwen van de rolstoel | 22 |
| 6.0 Accu's, opladen en bereik | 23 |
| 6.1 Gebruik van de accu..... | 23 |
| 6.2 Gebruik van de oplader..... | 23 |
| 6.3 Opladen van accu's: | 24 |
| 6.4 Het bereik van uw voertuig:..... | 25 |
| 6.5 Garantie op de accu's:..... | 26 |
| 6.6 Vervangen van accu's..... | 26 |
| 6.7 Vervoer door de lucht | 26 |
| 6.8 Afkoppelen van accu's voor luchttransport..... | 27 |
| 6.9 Transport in voertuigen:..... | 27 |
| 6.10 Speciale vereisten ten aanzien van transport | 28 |
| 6.11 Algemene waarschuwingen voor transport | 28 |
| 7.0 Storingsanalyse en probleem oplossen | 29 |
| 8.0 Onderhoud en reiniging | 30 |
| 8.1 Onderhoud | 30 |
| 8.2 Onderhoud banden en bandenspanning | 31 |
| 8.2.1 Slijtage banden | 31 |
| 8.2.2 Reparatie aandrijf wiel | 32 |
| 8.3 Onderhoud van wielen en banden | 33 |
| 8.4 Reiniging en desinfectie | 34 |
| 8.5 Middellange tot lange opslag: | 34 |
| 9.0 Verwijdering | 35 |
| 10.0 Mogelijke problemen | 36 |
| 11.0 Technische specificaties: Toepasselijke normen/standaarden | 36 |
| 12.0 Garantie..... | 38 |
| 13.0 Sticker..... | 39 |

Stempel en handtekening dealer

1.0 Gebruikersinformatie

Hartelijk dank dat u hebt gekozen voor een rolstoel van Sunrise Medical. Wij streven naar voortdurende verbetering van onze producten, daarom kan uw product zonder kennisgeving wijzigen.

Wijzigingen in informatie bedoeld voor bestaande gebruikers worden echter duidelijk gecommuniceerd indien deze essentieel zijn voor de veiligheid.

Voorts zijn niet alle functies en opties die worden aangeboden te verenigen met alle configuraties van de rolstoel.

Alle maten zijn bij benadering en kunnen worden gewijzigd.

De verwachte levensduur van het product is vijf jaar. Monteer of gebruik GEEN onderdelen van derden op de rolstoel, tenzij deze officieel zijn goedgekeurd.

1.1 Deze gebruikershandleiding

Deze gebruikershandleiding helpt u uw rolstoel te gebruiken en veilig te houden.

Gebruik uw rolstoel niet totdat u de volledige handleiding (en alle relevante boekjes) hebt doorgelezen en begrepen!

Als één van de gebruikershandleidingen ontbreekt, neem dan direct contact op met uw dealer.

1.2 Voor meer informatie

Neem contact op met uw plaatselijke erkende Sunrise Medical dealer, indien u vragen heeft over het gebruik, onderhoud of de veiligheid van uw rolstoel. Is er geen erkende dealer in uw regio of u heeft nog vragen, neem dan schriftelijk of telefonisch contact op met Sunrise Medical:

1.3 Verpakking

Bewaar de originele verpakking waarin uw rolstoel werd geleverd. Deze hebt u namelijk nodig om toestemming te krijgen als u de rolstoel tijdens een vliegreis wilt meenemen. Om de rolstoel tijdens een vliegreis te kunnen meenemen, moet uw rolstoel in de originele doos worden verpakt, zodat hij voldoet aan de certificering voor luchttransport.

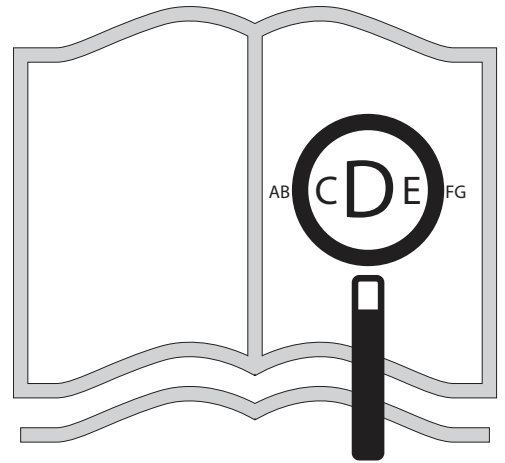

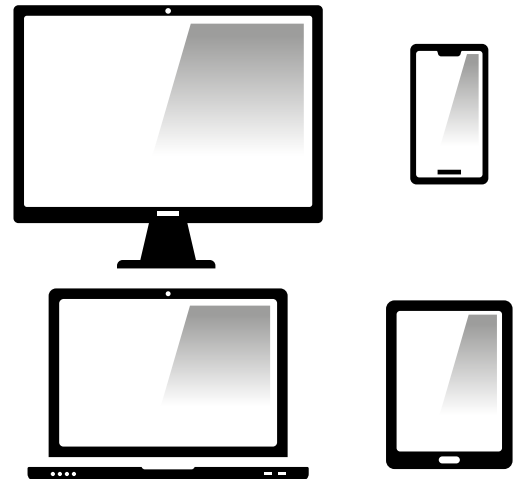

Als u visueel gehandicapt bent, kan dit document ook worden gelezen in Pdf-formaat op: www.SunriseMedical.nl



en is ook beschikbaar in grote tekst formaat op aanvraag.



1.4 Betekenis van de symbolen die in deze handleiding worden gebruikt

| | |
|---|---|
|  GEVAAR! | Mogelijk risico op letsel of ernstig letsel, of overlijden. |
|  WAARSCHUWING! | Mogelijk risico op letsel |
|  OPGELET! | Mogelijke schade aan apparatuur |

CE SUNGO EUROPE B.V. verklaart als de Gevolmachtigde Vertegenwoordiger dat dit product voldoet aan de EU-verordening Medische hulpmiddelen (Medical Device Regulation, MDR) (2017/745).

OPMERKING:

Algemeen advies.

Wanneer deze instructies niet worden opgevolgd, kan dit leiden tot fysiek letsel, schade aan het product of schade aan de omgeving!

Een mededeling aan de gebruiker en/of patiënt: Als dit product betrokken was bij een ernstig incident, dient dit aan Sunrise Medical en de bevoegde autoriteit van de Lidstaat waarin de gebruiker en/of patiënt is gevestigd, te worden gemeld.

Built-4-Me speciale aanpassingen

Sunrise Medical adviseert nadrukkelijk alle bij uw Built-4-Me product meegeleverde gebruikersinformatie zorgvuldig door te lezen voordat u het product voor het eerst gebruikt. Alleen wanneer u de gebruiksaanwijzingen volledig hebt doorgelezen en begrijpt, bent u ervan verzekerd dat het Built-4-Me product functioneert en presteert zoals de fabrikant dit heeft bedoeld.

We adviseren tevens de gebruikersinformatie na het lezen niet weg te gooien, maar deze veilig op te bergen, zodat u de informatie later opnieuw kunt doornemen.

Combinaties van medische hulpmiddelen

Het is eventueel mogelijk om dit medische hulpmiddel met één of meerdere andere medische hulpmiddelen of een ander product te combineren. Alle op de lijst vermelde combinaties zijn gevalideerd om te voldoen aan de Algemene veiligheids- en prestatievereisten, Bijlage I nr. 14.1 van de MDR - Verordening voor Medische hulpmiddelen (2017/745).

2.0 Veiligheid

Volg de aanwijzingen naast deze waarschuwingssymbolen nauwgezet op! Wanneer deze instructies niet nauwkeuring in acht worden genomen, kan dit leiden tot fysiek letsel, schade aan de rolstoel of schade aan de omgeving. Waar mogelijk wordt in het betreffende hoofdstuk veiligheidsinformatie verschaft.

2.1 De symbolen en labels op het product

De tekens, symbolen en instructies die op de rolstoel zijn bevestigd, maken deel uit van de veiligheidsvoorzieningen. Ze mogen nooit worden bedekt of verwijderd. Ze moeten tijdens de hele levensduur van de rolstoel aanwezig en duidelijk leesbaar zijn.

Vervang of repareer direct alle onleesbare of beschadigde tekens, symbolen en aanwijzingen. Neem contact op met uw dealer als u hulp nodig hebt.

Fig. 2.1. Waarschuwing – Let op uw vingers

Fig. 2.2. Vrijloopmechanisme

Fig. 2.3. Het serienummer en informatiesticker (slechts een voorbeeld).

Fig. 2.4. Verantwoordelijke persoon in het VK en etiket in de EU gemachtigde vertegenwoordiger (slechts een voorbeeld).

Fig. 2.5. Plaats van sticker met serienummer (*volgende bladzijde*)

2.2 Veiligheid: Temperatuur

WAARSCHUWING!

- Vermijd te allen tijde fysiek contact met de motoren van de rolstoel. Tijdens het gebruik zijn de motoren voortdurend in beweging en kunnen daardoor zeer heet worden. Na gebruik koelen motoren slechts langzaam af. Fysiek contact kan brandwonden veroorzaken. Laat de motoren na gebruik minstens 30 min. afkoelen.
- Zorg ervoor dat de rolstoel niet langdurig aan direct zonlicht wordt blootgesteld als de rolstoel niet wordt gebruikt. Bepaalde delen van de rolstoel, zoals de zitting, de rugleuning en de armsteunen kunnen heet worden als ze te lang aan direct zonlicht worden blootgesteld. Dit kan brandwonden of allergische reacties op de huid veroorzaken.



Fig. 2.1

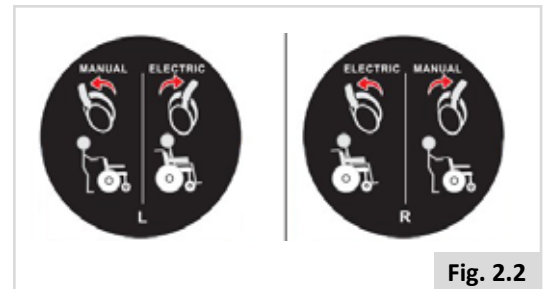

Fig. 2.2

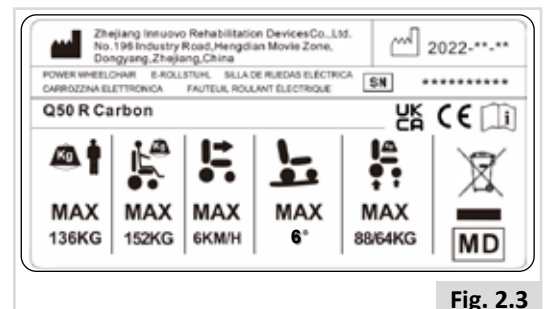

Fig. 2.3

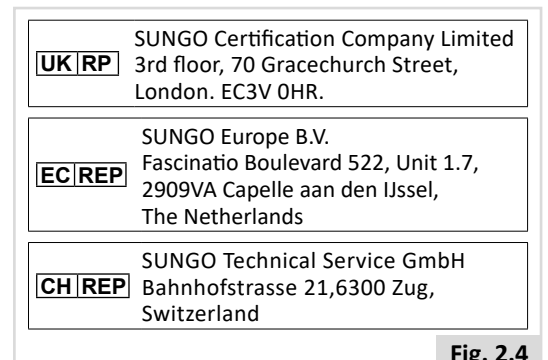

Fig. 2.4

2.3 Veiligheid: Bewegende delen (Fig. 2.6)

GEVAAR!

Een rolstoel heeft bewegende en roterende delen. Contact met bewegende delen kan leiden tot ernstig lichamelijk letsel of schade aan de rolstoel. Contact met de bewegende delen van de rolstoel moet worden vermeden.

- Wielen (aandrijf wiel en zwenkwiel)
- Clip om rugleuning op te vouwen (fig. 2.6)
- Wegzwenkbare stuurkasthouder

2.4 Veiligheid: Elektromagnetische straling

OPGELET!

De standaarduitvoering van uw elektrische rolstoel is getest op de van toepassing zijnde eisen met betrekking tot elektromagnetische straling (EMC-eisen). Ondanks deze testen kan niet worden uitgesloten dat elektromagnetische straling invloed kan hebben op de elektrische rolstoel. Bijvoorbeeld:

- mobiele telefoons
- medische apparatuur
- andere bronnen van elektromagnetische straling
- Het is het niet uit te sluiten dat de elektrische rolstoel elektromagnetische velden beïnvloedt. Bijvoorbeeld:
- winkeldeuren
- alarmsystemen in winkels
- garagedeuropeners

In het onwaarschijnlijke geval dat zich dergelijke problemen voordoen, vragen we u direct contact op te nemen met uw dealer.

GEVAAR!

- Wanneer er gebruik wordt gemaakt van tweezijdige radioverbindingen, walkietalkies, C.B., amateurradio, mobiele publieke radioapparatuur of andere krachtige zendapparatuur, moet de rolstoel tot stilstand worden gebracht en uitgezet.
- Het gebruik van draadloze telefoons en mobiele telefoons, zoals handsfree apparatuur, is geoorloofd, maar als de rolstoel vreemd (rij)gedrag vertoont, moet de stoel onmiddellijk tot stilstand worden gebracht en uitgezet.

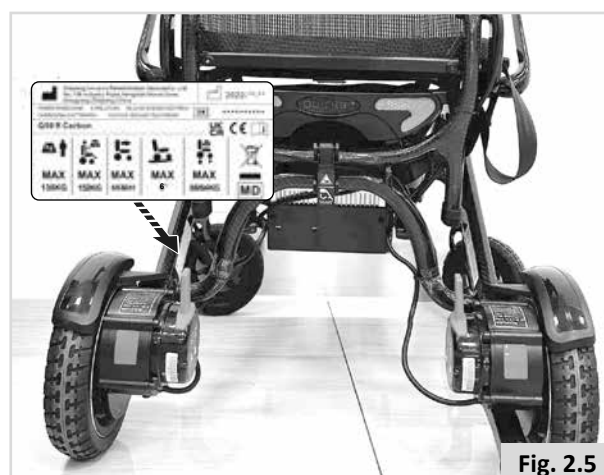

Fig. 2.5

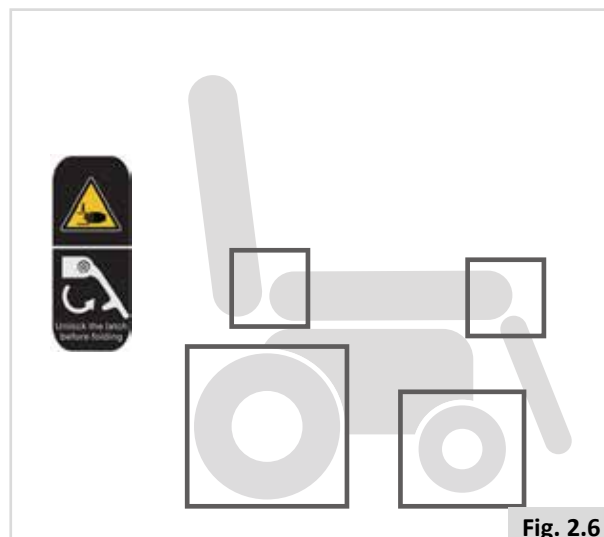

Fig. 2.6

2.5 Elektromagnetische interferentie EMI



Elektromagnetische interferentie is afkomstig van externe elektromagnetische energie (zoals radio's, tv-zenders, 27MC-radiogolven, starters van garagedeuren, radiotelefoons, etc.). Elektromagnetische interferentie kan het bedieningssysteem van de elektrisch aangedreven rolstoel beïnvloeden. Sommige interferentie kan leiden tot falen van de remmen, automatisch inschakelen, of problemen met de besturing. Maar het kan ook tot blijvende schade aan de bedieningssystemen leiden. Onderstaande kabelinformatie wordt verstrekt voor EMC-referentie.

| Kabel | Max. kabellengte, afgeschermd/ onafgeschermd | | Nummer | Kabelclassificatie |
|-------------------|---|-------------|--------|--------------------|
| | | | | |
| Wisselstroomkabel | 1 m | Afgeschermd | 1 set | Wisselstroom |
| Gelijkstroomkabel | 1 m | Afgeschermd | 1 set | Gelijkstroom |

- Belangrijke informatie met betrekking tot Elektromagnetische compatibiliteit (EMC)
- Dit elektrische medische hulpmiddel vereist speciale voorzorgsmaatregelen met betrekking tot EMC en moet in gebruik worden genomen volgens de EMC-informatie in de gebruikershandleiding; het hulpmiddel voldoet aan deze IEC 60601-1-2:2014-norm voor zowel immuniteit als emissies. Desondanks moeten speciale voorzorgsmaatregelen in acht worden genomen:
- Het hulpmiddel met ESSENTIËLE PRESTATIES is ontworpen voor gebruik binnenshuis.

ESSENTIËLE PRESTATIES:

- **WAARSCHUWING:** Gebruik van dit medische hulpmiddel naast andere apparatuur moet worden vermeden, aangezien dit tot een onjuist functioneren kan leiden. Als gebruik in de nabijheid van een ander apparaat noodzakelijk is, moeten dit hulpmiddel en het andere apparaat worden geobserveerd om te controleren of ze normaal functioneren.
- Het gebruik van accessoires, omvormers en kabels anders dan die door de fabrikant van dit hulpmiddel zijn gespecificeerd of geleverd, kan leiden tot verhoogde elektromagnetische emissies of verminderde elektromagnetische immuniteit van dit hulpmiddel. Dit kan leiden tot onjuist functioneren.
- **WAARSCHUWING:** Draagbare RF-communicatieapparatuur (met inbegrip van randapparatuur zoals antennekabels en externe antennes) moet op een afstand van meer dan 30 cm (12 inch) van onderdelen van de Q50 R Carbon worden gebruikt, met inbegrip van de door de fabrikant gespecificeerde kabels. Niet-naleving van deze voorzorgsmaatregel kan leiden tot vermindering van prestaties van deze rolstoel.
- **WAARSCHUWING:** Als de rolstoel wordt gebruikt in de nabijheid van (d.w.z. minder dan 1,5 km van) AM-, FM-, of tv-uitzendmasten, moet het vóór gebruik worden geobserveerd om te controleren of het normaal functioneert, om te garanderen dat het hulpmiddel nog steeds veilig is wat betreft elektromagnetische storingen gedurende de verwachte levensduur.
- Wanneer de toevoerspanning van de wisselstroom (AC) wordt onderbroken, zal het hulpmiddel het laden van de accu onderbreken. Als de stroomtoevoer is hersteld, zal het laden automatisch worden voortgezet.

EMI-conformiteitstabel (Tabel 1)

Tabel 1 - Emissie

| Probleem | Conformiteit | Elektromagnetische omgeving |
|--------------------------------------|----------------------------|-----------------------------|
| RF-emissies | CISPR 11 Groep 1, Klasse B | Thuiszorgomgeving |
| Harmonische vervorming | IEC 61000-3-2 Klasse A | Thuiszorgomgeving |
| Spanningsschommelingen en flikkering | IEC 61000-3-3 Conformiteit | Thuiszorgomgeving |

EMI-conformiteitstabel (Tabel 2 - 5)

Tabel 2 - Behuizingspoort

| Probleem | Basis EMC standaard | Grenswaarde immuniteitstest Thuiszorgomgeving |
|--|---------------------|--|
| Elektrostatische ontlading | IEC 61000-4-2 | ±8 kV contact ±2kV, ±4kV, ±8kV, ±15kV lucht |
| Uitgestraald RF EM-veld | IEC 61000-4-3 | 20 V/m 26MHz-2,5GHz 80% AM bij 1kHz 10V/m 80MHz-2,7GHz 80% AM bij 1kHz |
| Nabijheidsvelden van draadloze RF-communicatieapparatuur | IEC 61000-4-3 | Zie tabel 3 |
| Nominale stroomfrequentie magnetische velden | IEC 61000-4-8 | 30 A/m 50Hz of 60Hz |

Tabel 3 - Nabijheidsvelden van draadloze RF- communicatieapparatuur

| Testfrequentie (MHz) | Band (MHz) | Grenswaarde immunitiestest Thuiszorgomgeving |
|----------------------|-------------|---|
| 385 | 380 - 390 | Pulsmodulatie 18Hz, 27V/m |
| 450 | 430 - 470 | FM, ± 5 kHz afwijking, 1kHz sine, 28V/m |
| 710 | 704 - 787 | Pulsmodulatie 217Hz, 9V/m |
| 745 | | |
| 780 | | |
| 810 | 800 - 960 | Pulsmodulatie 18Hz, 28V/m |
| 870 | | |
| 930 | | |
| 1720 | 1700 - 1990 | Pulsmodulatie 217Hz, 28V/m |
| 1845 | | |
| 1970 | | |
| 2450 | 2400 - 2570 | Pulsmodulatie 217Hz, 28V/m |
| 5240 | 5100 - 5800 | Pulsmodulatie 217Hz, 9V/m |
| 5500 | | |
| 5785 | | |

Tabel 4 - Invoer wisselstroompoort

| Probleem | Basis EMC standaard | Grenswaarde immunitiestest Thuiszorgomgeving |
|--|---------------------|--|
| Snelle elektrische overgangen/peiken | IEC 61000-4-4 | ± 2 kV 100kHz herhalingsfrequentie |
| Pieken Lijn/Lijn | IEC 61000-4-5 | $\pm 0,5$ kV, ± 1 kV |
| Geleidingsstoringen veroorzaakt door RF-velden | IEC 61000-4-6 | 0% UT; 0,5 cyclus Bij 0°, 45°, 90°, 135°, 180°, 225°, 270° en 315° |
| | | 0% UT; 1 cyclus en 70% UT; 25/30 cycli Enkele fase: bij 0° |
| Voltage-onderbrekingen | IEC 61000-4-11 | 0% UT; 250/300 cycli UT = nominale toevoerspanning |

Tabel 5 - Signaal input/output onderdelen poort

| Probleem | Conformiteit | Elektromagnetische omgeving |
|---------------------------|---------------|---|
| Elektrostatiche ontlading | IEC 61000-4-2 | ± 8 kV contact ± 2 kV, ± 4 kV, ± 8 kV, ± 15 kV lucht |

2.6 Veiligheid: Verstikkingsgevaar



In dit mobiliteitshulpmiddel zijn kleine onderdelen verwerkt die onder bepaalde omstandigheden een verstikkingsgevaar voor kleine kinderen kunnen vormen.

2.7 Veiligheid: Gebruik van een (op een voertuig bevestigde) rolstoellift

In bussen, minibussen en gebouwen worden rolstoelliften gebruikt om u te helpen van een bepaald niveau naar een ander niveau te komen.



- De rolstoelgebruiker en alle verzorgers dienen de instructies van de liftfabrikant volledig te begrijpen wanneer er gebruik gemaakt wordt van de lift.
- Overschrijd nooit de aanbevolen richtlijnen voor maximaal veilige belasting.
- Zet altijd alle stroom uit wanneer u zich op de lift bevindt. Als u dit niet doet en onverhoopt de joystick aanraakt, kan dit tot gevolg hebben dat uw rolstoel van het platform afrijdt. De rolstop-beveiliging aan de rand van het platform kan dit niet altijd voorkomen.
- De gebruiker moet altijd op een goede en veilige manier in de rolstoel worden geplaatst om te voorkomen dat hij of zij valt terwijl de rolstoel op het liftplatform staat.
- Controleer altijd of de stoel in de rijmode staat wanneer men gebruik maakt van een passagierslift (wielen vergrendeld, niet in vrijloopmode).

2.8 Veiligheid: Optillen van de rolstoel



- Til dit zitsysteem nooit op aan onderdelen die verwijderd kunnen worden. Als u dit wel doet, kan dit leiden tot schade aan het zitsysteem of letsel bij de gebruiker.

3.0 Bedoelde gebruik van de rolstoel

Algemene beschrijving

De Q50 R Carbon is een elektrisch aangedreven rolstoel. Dankzij het ontwerp is het rijgedrag van de rolstoel zowel binnen als buiten ideaal.

Door het ontwerp en de eenvoud is de Quickie Q50 Carbon de perfecte keuze voor gemakkelijk onderhoud, hergebruik en vereisten ten aanzien van recycling.

De Q50 R Carbon-serie voldoet aan individuele voorkeuren, behoeften of omstandigheden en is leverbaar in de volgende configuraties:

- Achterwielaandrijving (AWA): Q50 R Carbon

3.1 Toepassingen: De gebruiker

De elektrisch aangedreven rolstoelen zijn uitsluitend bedoeld voor personen die niet kunnen lopen of verminderd mobiel zijn. De rolstoel is bedoeld voor persoonlijk gebruik, zowel binnen- als buitenshuis.

Deze rolstoel is ontworpen voor gebruikers die over voldoende cognitieve, fysieke en visuele capaciteiten beschikken om het voertuig veilig te besturen. De gebruiker moet in staat zijn de resultaten van handelingen die hij of zij uitvoert bij het besturen van de rolstoel, in te schatten en te corrigeren.

De rolstoel kan slechts één persoon tegelijk vervoeren. Het maximale gewicht dat de stoel kan dragen staat vermeld bij het serienummer; dit vindt u aan de kruisstang of stabiliseerstang onder de zitting. Het maximale gewicht is het totale gewicht van de gebruiker en de op de rolstoel gemonteerde accessoires, (Fig. 2.9).

De inhoud van deze gebruikershandleiding moet voor ingebruikname van de rolstoel bekend zijn bij de gebruiker. Daarnaast moet de gebruiker van de rolstoel grondige instructies hebben ontvangen van een gekwalificeerde specialist voordat hij of zij deelneemt aan het verkeer. Tijdens de eerste keren dat de gebruiker de rolstoel gebruikt, moet er bij voorkeur worden geoefend onder toezicht van een trainer/adviseur.

Indicaties

De Q50 R Carbon kan worden gebruikt door personen die niet kunnen lopen of beperkt mobiel zijn vanwege:

- Verlamming
- Amputatie (van been of benen)
- Disfunctioneren of misvorming van extremiteiten
- Contractuur van/letsel aan gewrichten
- Ziektes zoals hart- en vaatziekten, evenwichtsstoornissen of cachexie evenals voor oudere mensen die nog kracht in het bovenlichaam hebben.

Contra-indicaties

De rolstoel mag niet worden gebruikt bij:

- Waarnemingsstoornissen
- Evenwichtsstoornissen
- Onvermogen om te zitten

Fig. 3.1



NB: het besturen van een rolstoel vereist voldoende cognitieve, fysieke en visuele vaardigheden. De gebruiker moet in staat zijn de effecten van handelingen tijdens het gebruik van de rolstoel te beoordelen en deze zo nodig te corrigeren. Deze vermogens en het veilige gebruik van aanvullend bevestigde onderdelen kunnen niet door Sunrise Medical worden beoordeeld. De fabrikant kan geen aansprakelijkheid voor schade als gevolg hiervan accepteren.

Lees de gebruiksaanwijzing van de rolstoel en de aanvullend aangebrachte onderdelen door. Instrueer de gebruiker over het veilige gebruik van de rolstoel en de aanvullend bevestigde onderdelen. Informeer gebruikers over specifieke waarschuwingen die gelezen, begrepen en gerespecteerd moeten worden.

Basisonderdelen (Fig. 3.1).

- | | |
|------------------|------------------|
| 1. Duwhandvat | 7. Zitkussen |
| 2. Joystick | 8. Accubehuizing |
| 3. Armsteun | 9. Voetsteun |
| 4. Frame | |
| 5. Aandrijf wiel | |
| 6. Rugleuning | |

WAARSCHUWING!

- Het is niet toegestaan een rolstoel te gebruiken wanneer u onder invloed bent van medicijnen die invloed hebben op uw rijvaardigheid.
- Het zicht van de gebruiker moet toereikend zijn om de rolstoel in alle omstandigheden veilig te gebruiken.
- Er mag niet meer dan één persoon tegelijk in de rolstoel zitten.
- Laat kinderen niet zonder toezicht in de rolstoel rijden.

OPGELET!

- De gebruiker van de rolstoel is altijd volledig verantwoordelijk voor de naleving van de toepasselijke, lokale veiligheidsvoorschriften en -richtlijnen.

3.2 Toepassingen: De omgeving van de gebruiker

Deze rolstoel is ontworpen voor gebruik binnenshuis (EN12184 (2014) Klasse A). Als de rolstoel buiten wordt gebruikt, dient men gebruik te maken van verharde wegen, stoepen, voet- en fietspaden. De snelheid moet worden aangepast aan de omgeving.

WAARSCHUWING!

- Rij voorzichtig als de wegen door regen glad zijn.
- Bij hogere snelheden moet u extra voorzichtig zijn. Kies binnenshuis, op de stoep en in voetgangersgebieden voor een lagere snelheid.
- Rijd niet van hoge obstakels af.
- Bevestig geen gewicht aan de rolstoel zonder goedkeuring van een gekwalificeerde specialist. Het gewicht kan de stabiliteit van de rolstoel nadelig beïnvloeden.

OPGELET!

- Voorkom dat de rolstoel in contact komt met zeewater: zeewater heeft een bijtend effect en kan de rolstoel beschadigen.
- Voorkom dat de rolstoel in contact komt met zand. Zand kan de bewegende delen van de rolstoel binnendringen waardoor deze onderdelen onnodig snel slijten.
- Gebruik de rolstoel niet bij temperaturen lager dan -25°C of hoger dan $+50^{\circ}\text{C}$.
- Gebruik de voetsteun niet om deuren mee te openen.
- Gebruik de rolstoel niet om voorwerpen te duwen of te trekken.
- Rij niet door plassen.

(Zie Fig. 3.2).

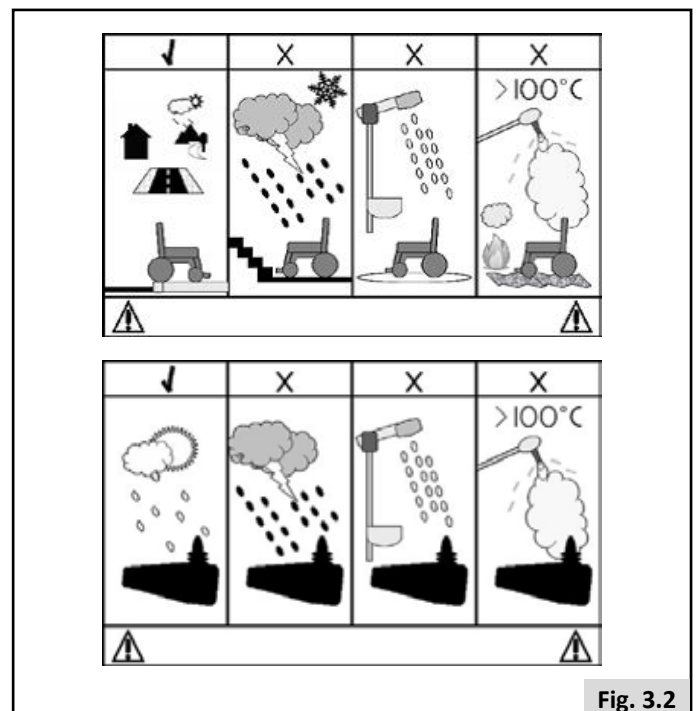

Fig. 3.2

4.0 Instellen van de rolstoel

4.1 Montage

Open de doos, neem de rolstoel eruit en verwijder het beschermende verpakkingsmateriaal. Klap eerst de voetsteun uit, haal de accu eruit en plaats deze volledig in de accurail. Wanneer u een 'klik' hoort, betekent dit dat de accu op de juiste wijze is geplaatst (Fig. 4.1 - 4.2). Maak het velcro klittenband los dat rond het duwhandvat is bevestigd (Fig. 4.3 - 4.4). Plaats vervolgens één hand op het zitkussen en de andere op de rugleuning en vouw de rolstoel open. (Fig. 4.5 - 4.6). Wanneer u weer een 'klik' hoort, betekent dit dat de clip op de borgpen is bevestigd (Fig. 4.7) en dat de rolstoel volledig is uitgevouwen.

WAARSCHUWING!

Controleer bij het inzetten van de accu of de klem goed is vastgeklikt om te voorkomen dat de accu eruit valt. Als het lastig is om de klem op de accu te plaatsen, kunt u de klem met de hand openen en vervolgens de accu erin plaatsen. Controleer of de klem vast 'klikt'.

WAARSCHUWING!

Controleer na het uitvouwen van de rolstoel of de clip op de juiste plaats zit en de borgpen (Fig. 4.7) van de rugleuning hierdoor is vergrendeld. Ga pas in de rolstoel zitten als de clip en borgpen goed zijn vergrendeld. Als dit niet het geval is, kan dit leiden tot persoonlijk letsel en beschadiging van de rolstoel.



Fig. 4.1



Fig. 4.2



Fig. 4.3



Fig. 4.4



Fig. 4.5



Fig. 4.6



Fig. 4.7

4.2 Aanpassen

4.2.1 Bevestiging van de joystick en aanpassen

De joystick kan naar de meest comfortabele positie voor de gebruiker worden aangepast. Om de positie aan te passen, draait u de knop op de armsteun los. Vervolgens kan de joystick naar voren of achteren naar de gewenste positie worden bewogen. Nadat de gewenste positie is bereikt, draait u de joystick goed vast. (Fig. 4.8).



Fig. 4.8

4.2.2 Veiligheidswielen (anti-tipwielen)

Veiligheidswielen (anti-tipwielen) zijn een veiligheidsvoorziening om te voorkomen dat de rolstoel tijdens het rijden op een helling naar achteren kantelt (Fig. 4.9). Wijzig de positie van de anti-tipwielen niet.



Fig. 4.9

4.2.3 Aanpassen van de vrijloop

Op de aandrijfmotoren bevindt zich een hendel. Wanneer de hendel bij A staat, is de rolstoel in rijmodus. De rolstoel kan nu uitsluitend elektrisch worden voortbewogen. Wanneer de hendel bij B staat, is de rolstoel in vrijloop. De rolstoel kan nu uitsluitend handmatig worden voortgeduwd. (Fig. 4.10)

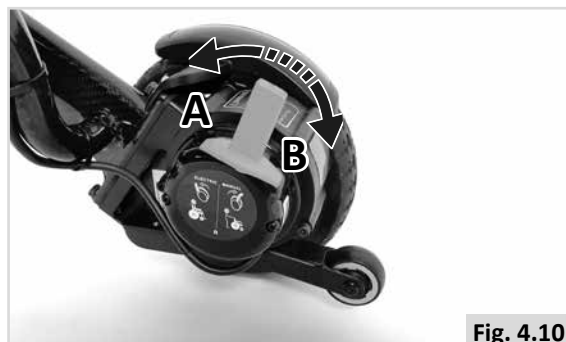

Fig. 4.10

⚠ WAARSCHUWING!

Wanneer de rolstoel in handmatige modus staat, mag u de rolstoel niet gebruiken tenzij u hulp van een begeleider krijgt. Als u zich hier niet aan houdt, kan dit tot persoonlijk letsel leiden. Gebruik de handmatige modus niet wanneer u zich op een helling bevindt. Hierdoor kan de rolstoel van de helling afrollen en dit kan tot persoonlijk letsel leiden.

4.2.4 Aanpassen van de armsteunen

Om gemakkelijker in en uit de rolstoel te komen, kunnen de armsteunen omhoog worden geklapt. Om de armsteun omhoog te klappen, drukt u op de vergrendelingsknop onder de armsteun, waarbij u tegelijkertijd de armsteun omhoog duwt (Fig. 4.11). Om de armsteun naar beneden te duwen, voert u de procedure in omgekeerde volgorde uit.



Fig. 4.11

4.3 Gebruik

4.3.1 Voorbereiding voor gebruik

- Controleer of rolstoel in rijmodus staat; stap uitsluitend in of uit de rolstoel als de stroom is uitgeschakeld.
- Vouw eerst de voetsteun uit, en houdt de armsteun vast om in de rolstoel te gaan zitten. Ga niet op de voetsteun staan wanneer u uit de rolstoel stapt. Dit kan tot persoonlijk letsel leiden.

4.3.2 Oefenen voor gebruik

- Ga naar een locatie waar u de ruimte hebt en zorg dat u een begeleider bij u hebt om u te helpen, totdat u voldoende vertrouwd bent met de rolstoel om deze te bedienen.
- Zorg er altijd voor dat de rolstoel uitgeschakeld is wanneer u in of uit de rolstoel stapt.
- Zet de snelheidsknop naar de gewenste snelheid.
- Wij adviseren te beginnen met de laagste snelheid totdat u voldoende ervaring hebt opgedaan met het gebruik van de elektrische rolstoel.
- Oefen in het stoppen, voorwaarts en achterwaarts rijden. Als begeleider dient u voldoende bekend en vertrouwd te zijn met de bediening van de rolstoel.

4.4. Opvouwen

Wanneer de rolstoel moet worden opgevouwen, trekt u de clip aan de achterkant van de rugleuning omhoog, terwijl u de rugsteun naar voren duwt (Fig. 4.12). Houd uw ene hand op het zitkussen en de andere op de rugleuning. Vervolgens vouwt u de rolstoel in elkaar. Wanneer de rolstoel is opgevouwen, klapt u de voetensteun omhoog. De rolstoel kan nu rechtopstaand worden neergezet. (Fig. 4.13 - 4.16)

Om het frame bij elkaar te houden wanneer de rolstoel wordt opgetild, doet u het velcro klittenband eromheen en trekt dit strak aan. Hierdoor kan de rolstoel niet meer openvouwen (Fig. 4.15).

4.5 Programmering bedieningsysteem

Deze rolstoel is voorzien van een bedieningsysteem dat geprogrammeerd kan worden door instellingen binnen het systeem aan te passen. Deze programmering kan alleen door hiervoor opgeleide specialisten en door middel van professionele software worden uitgevoerd. De eindgebruiker mag deze instellingen niet zelf aanpassen.

GEVAAR!

Een onjuiste instelling van de parameters voor het bedieningsysteem kan tot letsel leiden. Instellingen moeten worden uitgevoerd door gekwalificeerde specialisten.



Fig. 4.12



Fig. 4.13



Fig. 4.14



Fig. 4.15



Fig. 4.16

4.6 Heupgordel / positioneringsgordel

⚠ GEVAAR/WAARSCHUWING!

- Dit product mag uitsluitend worden gebruikt om één persoon in een rolstoel in positie te houden.
- Heupgordels zijn niet geschikt als veiligheidsgordel tijdens transport. Hiervoor moeten goedgekeurde veiligheidsgordels worden gebruikt.
- Wanneer deze waarschuwingen niet worden opgevolgd, kan dit leiden tot ernstig letsel of overlijden.
- Zorg ervoor dat de verzorger of begeleider bekend is met de wijze waarop de gordels gebruikt moeten worden.
- Slecht passende gordels kunnen bij een noodsituatie tot ongewenst oponthoud leiden.

Positionering van een persoon met een heupgordel

- Pas de heupriem aan tot deze past, maar laat niet meer dan een handbreedte vrij voor gemak en veiligheid (Fig. 4.17).
- De ruimte voor de hand moet krap zijn, gemeten met de gordel op normale spanning; er mag niet teveel ruimte zijn en er mogen geen lussen in de gordel ontstaan.
- Over het algemeen moet de heupgordel zodanig bevestigd zijn dat de gordel in een hoek van 45° vastgemaakt kan worden (Fig. 4.18). Als de gordel op de juiste wijze bevestigd is, kan de gebruiker niet in de rolstoel naar beneden glijden.
- Plaats de riem losjes over het zitsysteem met het open eind van de gesp naar rechts voor een linkshandige persoon en naar links voor een rechtshandige persoon. Steek de uiteinden van de gordel door de sleuf tussen de bekleding en stangen van de rugleuning.

⚠ GEVAAR/WAARSCHUWING!

- Controleer voor gebruik altijd of de heupgordel op de juiste wijze is bevestigd en op maat is gemaakt.
- Wanneer de gordel te los zit, kan de gebruiker onderuit zakken. Dit kan tot ernstig letsel leiden.
- Controleer de gordel en de bevestigingsmaterialen geregeld op slijtage of beschadiging. Vervang de gordel indien noodzakelijk.
- Tijdens de onderhoudsbeurt moet gecontroleerd worden of de gesp goed functioneert en of er sprake is van slijtage van het materiaal of de plastic beugels.

Regelmatige controles/activiteiten:

- Alle positioneringscomponenten moeten na verloop van tijd worden gecorrigeerd, omdat de gebruiker zijn of haar zithouding verandert.
- Controleer regelmatig of de gordels goed passen, zodat de veiligheid en het comfort van de gebruiker worden gegarandeerd.

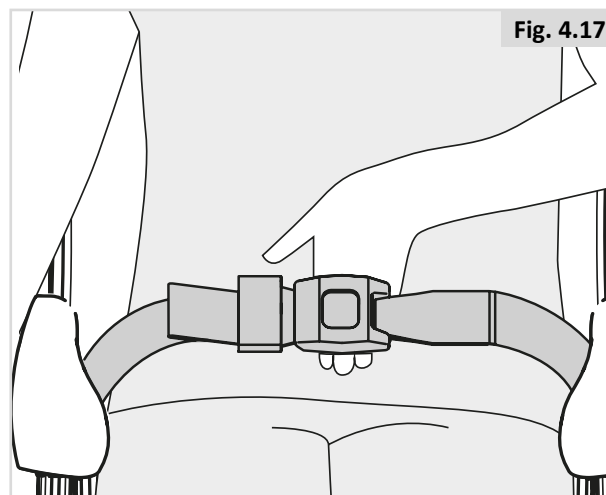

Fig. 4.17

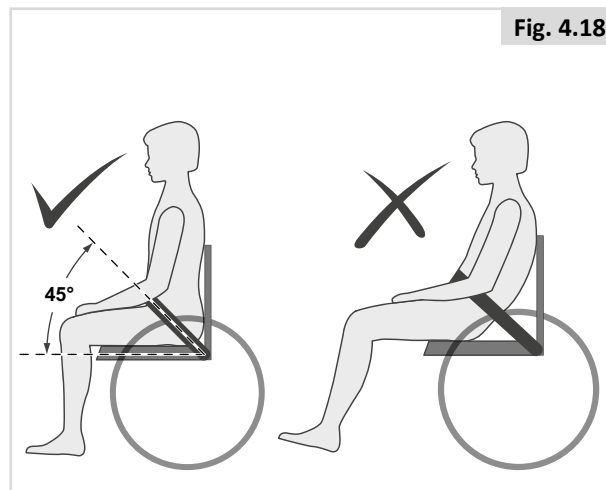

Fig. 4.18

5.0 Gebruik van de rolstoel

GEVAAR!

- Wees erop bedacht dat u mogelijk de instellingen van de bediening van uw systeem moet aanpassen.
- Overleg direct met uw erkende dealer om de instellingen van de bediening aan te passen als u veranderingen opmerkt in uw vermogen om:

1. De joystick te bedienen
2. Houd uw bovenlijf rechtop
3. Vermijd botsingen met voorwerpen.

5.1 Controle van de rolstoel voor gebruik

Voer dagelijks, voor u wegrijdt, de onderstaande controle uit:

OPGELET!

Controle van de wielen

- Zijn de wielen voldoende vast aangedraaid (Hoofdstuk 8.2).

Controleren van de accu

- Voordat u uw rolstoel voor de eerste maal gebruikt, moet u de accu gedurende 24 uur opladen.
- Zijn de accu's voldoende opgeladen? Het groene licht van de accuspanningsmeter moet branden.

Controle van afstandsbediening

- Controleer, terwijl het bedieningssysteem uitgeschakeld is, of de joystick niet is verbogen of beschadigd en of de joystick terugkeert naar het midden wanneer u hem naar voren drukt en vervolgens loslaat.

Controle vrijloophendel

- Controleer of de vrijloophendel op 'rijden' is ingesteld.

Controle van zitting

- Controleer of alle kussens op de juiste plaats zijn bevestigd.
- Bekijk of de beensteunen, armsteunen en dergelijke op de juiste plaats en wijze zijn bevestigd en of alle bevestigingspunten voldoende strak aangedraaid zijn.

Controleer of kleding niet vast kan komen te zitten

- Controleer of uw kleding de rolstoel niet hindert tijdens het gebruik (bijv. te lange kleding). Controleer voor u wegrijdt altijd of uw kleding of accessoires niet in contact komen met de wielen en/of andere bewegende of draaiende delen, waardoor ze verstrikt kunnen raken.

Controleer de weersomstandigheden

- Bij koud weer vermindert de capaciteit van de accu's. Tijdens lichte vorst is de capaciteit ruwweg 75% van de normale capaciteit. Bij temperaturen lager dan -5°C neemt dit af naar 50%. Hierdoor wordt de actieradius kleiner.

WAARSCHUWING

Vermijd het dragen van losse manchetten/mouwen tijdens het gebruik van de joystick; de joystick zou hierin kunnen vasthaken.

WAARSCHUWING

Als de voetenplaat tijdens gebruik over de grond schuurt, kan de voorzijde scherp worden. Dit kan tot letsel leiden. Pak de voetenplaat daarom steeds voorzichtig vast en vervang deze als de rand scherp wordt.

5.2 Joystick

Alle elektronische componenten om de rolstoel te bedienen zijn in de joystick geïntegreerd (Fig. 5.1). De joystick is op een van de armsteunen bevestigd en is verbonden met de power module met motoren en accu.

- **Aan/uit knop:** hiermee wordt de elektrische rolstoel in- of uitgeschakeld. Stop de rolstoel tijdens het rijden niet door uitschakeling via de aan/uit knop, tenzij het een noodsituatie betreft. Door de rolstoel op deze wijze tot stilstand te brengen, wordt de levensduur van de onderdelen van de aandrijving verkort.
- **Joystick:** De belangrijkste functie van de joystick is de bediening van de richting en snelheid van de rolstoel. De joystick wordt vanuit de centrale positie weggeduwd. Als hij wordt losgelaten, keert hij automatisch naar de oorspronkelijke positie terug en wordt de snelheid vermindert.
- **Claxonknop:** Wanneer deze knop wordt ingedrukt, klinkt de claxon.
- **Snelheidsknoppen voor vermindering en verhoging van de snelheid:** Nadat de stroom is ingeschakeld, geeft de snelheidsmeter de huidige maximale rijsnelheid aan. De snelheid wordt steeds met één streepje verhoogd of verlaagd wanneer de snelheidsknoppen voor respectievelijk een hogere snelheid of lagere snelheid worden ingedrukt. De huidige maximale snelheid wordt door het aantal streepjes weergegeven.
- **Acculader:** De acculader mag uitsluitend worden gebruikt om de rolstoel op te laden (Fig. 5.2). Gebruik het niet om stroom aan andere elektrische apparaten te leveren. Dit kan het bedieningssysteem van de rolstoel beschadigen of de elektromagnetische prestaties beïnvloeden.

5.3 Overplaatsen

Sunrise Medical adviseert dat u samen met uw arts of therapeut de voor u meest geschikte in- en uitstaptechniek (voorwaarts of zijwaarts) ontwikkelt om persoonlijk letsel te vermijden.

Vorbereiding voor een voorwaartse overplaatsing:



GEVAAR!

Het kan gevaarlijk zijn om zelf in- en uit de rolstoel te stappen. Hiervoor is een goede balans en handigheid vereist. Wees erop bedacht dat er tijdens iedere overplaatsing een moment komt dat u het zitsysteem niet onder u hebt.

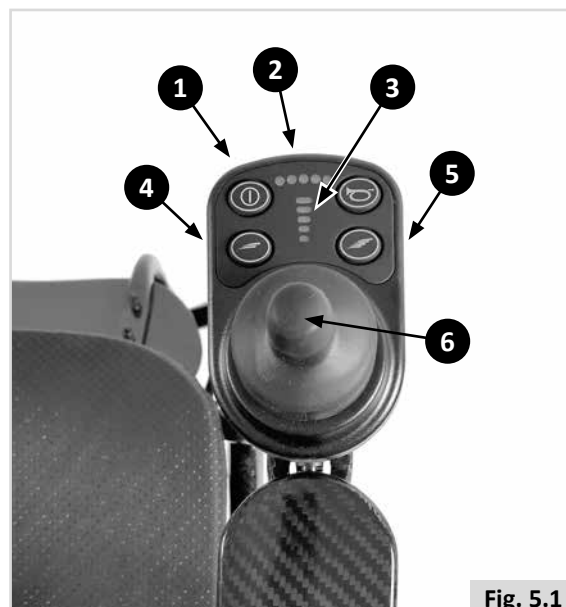

Fig. 5.1

Onderdelen Joystick (Fig. 5.1).

1. Aan/uitschakelaar
2. Controlelampjes accu
3. Snelheidsmeter
4. Knop snelheid verlagen
5. Knop snelheid verhogen
6. Joystick



Fig. 5.2

5.4 Rijden met de rolstoel

WAARSCHUWING

- De gebruiker van de rolstoel is altijd volledig verantwoordelijk voor de naleving van de toepasselijke, lokale veiligheidsvoorschriften en -richtlijnen.

Elektrisch aangedreven rolstoelen worden door middel van een bediening (controller) bestuurd.

1. Schakel de bediening in.
2. Stel de maximale snelheid in.
3. Beweeg de joystick in de richting waar u naar toe wilt.
4. Als u de joystick meer naar voren brengt, rijdt de rolstoel sneller.

Gebruik op de weg

Dit product is goedgekeurd voor gebruik binnenshuis. Houd rekening met de andere weggebruikers indien de rolstoel buiten wordt gebruikt.

GEVAAR!

- Het laatste dat een bestuurder van een auto of vrachtwagen verwacht, is een rolstoel die achterwaarts van de stoep de weg op rijdt.
- Als u twijfelt, steek dan niet de weg over, maar wacht tot u er zeker van bent dat het wel veilig is om over te steken.
- Steek de weg altijd zo snel mogelijk over om ander verkeer te vermijden.
- Let op dat er geen voorwerpen op de weg liggen die mogelijk in uw stoelmechanisme of achterwielspaken beklemd raken. Hierdoor kan de stoel abrupt tot stilstand komen.
- Wanneer u over een rooster, kabel of rails rijdt, kunnen de (zwenk)wielen beklemd raken, waardoor de rolstoel abrupt tot stilstand komt.

Slechte omstandigheden:

Houd er rekening mee dat uw rolstoel onder slechte omstandigheden, zoals op een natte, gladde ondergrond, minder grip en vermogen heeft.

GEVAAR!

- We adviseren onder deze omstandigheden extra voorzorgsmaatregelen te nemen, vooral in heuvelachtig terrein of op hellingen. In dit soort situaties kan uw rolstoel instabiel worden of slippen, waarbij mogelijk letsel kan ontstaan. Dit product is goedgekeurd voor gebruik binnenshuis.
- Wanneer u gebruik maakt van een elektrisch aangedreven rolstoel, wees dan extra voorzichtig met losse of lange artikelen of kleding. Wanneer kleding verstrikt raakt in bewegende delen, zoals de wielen, kan dit tot zeer gevaarlijke, of zelfs fatale situaties leiden.

OPMERKING:

Extreme variaties in de temperatuur kunnen ertoe leiden dat het zelfbeschermende mechanisme van het bedieningssysteem in werking treedt. In dat geval zal het besturingssysteem tijdelijk uitgeschakeld worden om schade aan de elektronica of aan de rolstoel te voorkomen.

5.5 Bochten

GEVAAR!

Het is niet verstandig om bochten te nemen met volle snelheid. Als het nodig is een scherpe bocht te maken, moet u uw snelheid verlagen door middel van de joystick of de snelheidsinstelling. Dit is vooral belangrijk wanneer u over of van een helling af rijdt. Negeren van dit advies kan tot gevolg hebben dat uw rolstoel omvalt.

5.6 Remmen & Noodstop

Er zijn drie manieren om uw rolstoel tot stilstand te brengen:

- De eenvoudigste en veiligste manier om te stoppen is het loslaten van de joystick. Hierdoor komt de rolstoel op een beheerste manier tot stilstand.
- Door de joystick naar achteren te trekken komt de rolstoel snel en abrupt tot stilstand.
- Door het bedieningssysteem uit te schakelen terwijl de rolstoel in beweging is, komt de rolstoel ook tot stilstand.

WAARSCHUWING!

- Het uitschakelen van het bedieningssysteem mag uitsluitend in een noodsituatie worden gebruikt, omdat de rem actie zeer abrupt is.

5.7 Rijden op een helling

Uw rolstoel is ontworpen voor en getest op gebruik op hellingen van 6 graden.

Q50 R Carbon: 6° (10,5%) in standaard configuratie.

GEVAAR!

- Remafstanden op hellingen kunnen beduidend langer zijn dan op een vlakke grond.

GEVAAR!

- In bepaalde omstandigheden kan uw rolstoel instabiel worden.
- Wees voorzichtig wanneer u een helling of een stoeprand oprijdt waarbij u uw lichaam als tegengewicht gebruikt.
- Om de stabiliteit te verbeteren wanneer u een helling oprijdt, leunt u voorwaarts met de zitting en rugleuning in een rechte positie.
- Wanneer u in voorwaartse richting van een helling afrijdt, gaat u rechtop zitten of kantelt u de zitting achterwaarts.
- Indien u twijfelt over de mogelijkheden om met uw rolstoel een helling of stoep op- of af te rijden, probeer dan een alternatieve route te vinden.

Hellingen oprijden:

WAARSCHUWING!

- Houd de stoel in beweging wanneer u tegen een heuvel oprijdt.
- Stuur door de joystick voorzichtig naar voren te bewegen, waarbij u tijdens het rijden kleine aanpassingen naar links of rechts doet.
- Indien u op een heuvel tot stilstand bent gekomen, moet u langzaam wegrijden.
- Leun eventueel naar voren.

Hellingen afrijden:

Wanneer u van een helling afrijdt, is het belangrijk dat u de rolstoel niet harder laat rijden dan de normale basissnelheid.

GEVAAR!

- Rij langzaam bij steile afdalingen (minder dan 5 km/u) en stop als u zich ongemakkelijk voelt.
- Rij op steile afdalingen langzaam (minder dan 5 km per uur) en stop wanneer u het gevoel krijgt de controle over de besturing te verliezen.
- Hervat de rit langzaam en laat de snelheid niet boven de snelheid komen waarbij u zich comfortabel voelt.

OPMERKING:

- Het bedieningssysteem beschikt over een systeem dat voor compensatie zorgt bij het nemen van een schuine stoep of heuvel. Dit is een bijkomende beveiliging op uw rolstoel. Daarnaast kunt u natuurlijk de rolstoel onder controle houden door het snelheidscontrolesysteem te gebruiken.

5.8 Obstakels en stoepranden:

GEVAAR!

- Ga nooit achterwaarts van een stoep af.
- Rijd nooit een (rol)trap op- of af. Dit is niet veilig en kan leiden tot persoonlijk letsel en beschadiging van de rolstoel. Deze rolstoel is ontworpen om slechts één enkele tree of stoeprand op- of af te rijden.
- We adviseren dat gebruikers met een verminderde rompbalans veiligheids gordels dragen om het lichaam rechtop te houden bij het op- of afgaan van hellingen, stoepranden of andere obstakels.

Stoepenklimmer:

Benader de stoep altijd in een hoek van 90° (Fig. 5.3).

- Benader de stoeprand of trede altijd in een hoek van 90°
- terwijl u rustig en langzaam rijdt.
- Stop de stoel zodra de zwenkwielen de stoep bereiken.
- Geef de motoren voldoende kracht om de voorzijde van de stoel op de stoeprand te tillen. Vervolgens geeft u nog wat meer kracht en snelheid, zodat de aandrijfwielen van de rolstoel rustig en zonder aarzelen ook tegen de stoeprand of trede op rijden.
- Houd, voor zover mogelijk, de joystick recht naar voren.

De maximale obstakel- of stoeprandhoogte is:

- Q50 R Carbon: 40 mm.

De nadersnelheid en de procedure kan, afhankelijk van uw rolstoeltype en keuze van zwenkwielen, variëren.

Van de stoep af rijden.

GEVAAR!

Beweeg de stoel langzaam en voorzichtig in voorwaartse richting totdat beide wielen tegen de stoeprand aanstaan, ongeveer in een hoek van 90° ten opzichte van de stoep. Rij zo langzaam mogelijk met de aandrijfwielen van de stoep af. Breng de stoel niet tot stilstand terwijl u bezig bent van een stoep af te rijden. U voelt zich veiliger als u naar achteren kunt leunen, maar als dit voor u niet mogelijk is, hoeft u zich geen zorgen te maken: de stoel is stabiel. Zolang u zich houdt aan de limieten, bent u veilig.

Alle elektrische verstellingen moeten in de uitgangspositie staan. Uw elektrisch verstelbare beensteunen moeten misschien worden aangepast, zodat u voldoende ruimte heeft om de stoep op of af te gaan.

Voor een veiliger gevoel adviseert Sunrise Medical de heupgordel te gebruiken tijdens het afrijden van een stoep.

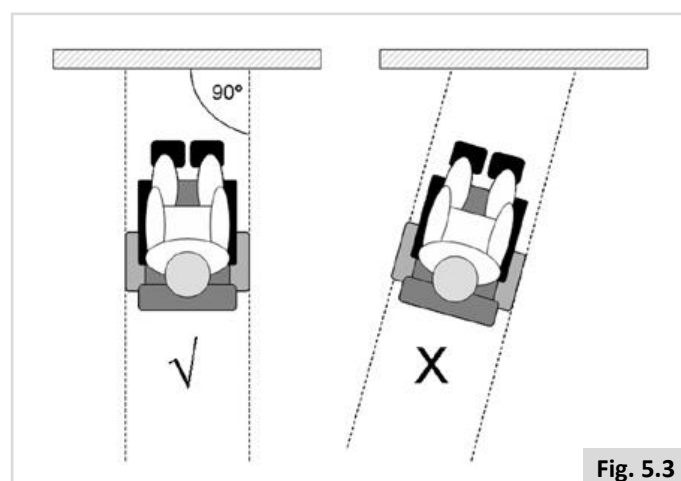

Fig. 5.3

5.9 Duwen van de rolstoel

De motoren moeten door een vrijloopschakelaar worden ontkoppeld om de rolstoel (handmatig) te kunnen voortbewegen. Deze functie is ontwikkeld voor begeleiders van rolstoelgebruikers en functioneert tevens als vrijloop in geval van nood.

De vrijloophendel kent 2 posities:

1. Om met de rolstoel te rijden.

Positie '**Rijden**': Draai de hendel zodanig dat de hendel aan de kant van het aandrijfwiel staat zoals afgebeeld in (Fig. 5.4).

2. Om de motoren te ontkoppelen.

'**Vrijloop**' positie: Draai de hendel zodanig dat de hendel aan de kant van het aandrijfwiel staat zoals afgebeeld in fig. 5.5.

⚠ GEVAAR!

- De vrijloophendel mag uitsluitend door de begeleider worden bediend en nooit door de gebruiker.
- Een gebruiker mag nooit zonder toezicht worden achtergelaten als de rolstoel in de vrijloop staat.
- Zet de hendel nooit op een helling in de positie 'vrijloop'! Als de hendel is ingesteld op 'vrijloop', is de automatische parkeerrem gedeactiveerd. Hierdoor kan de rolstoel van een helling afrijden (Fig. 5.5).
- De automatische parkeerrem functioneert alleen als de hendel in de positie 'Rijden' staat.
- Wanneer de rolstoel niet meer wordt geduwd, moet de hendel direct in de positie 'Rijden' worden gezet.
- Om het systeem handmatig voort te duwen, moeten de motorremmen worden ontkoppeld.
- Op de motoren bevinden zich specifieke labels waarop dit proces wordt beschreven (Fig. 5.6).
- De motorremmen mogen uitsluitend worden geactiveerd of gedeactiveerd als de stroom naar het systeem is uitgeschakeld.
- Verzeker u ervan dat u het systeem volledig onder controle hebt wanneer u de motorremmen ontkoppelt.
- Verzeker u ervan dat de rolstoel op een vlakke ondergrond staat voordat u de motorremmen ontkoppelt.
- Duw de rolstoel uitsluitend voorwaarts door middel van de duwhandvatten. Ze bieden u veilige punten om de achterkant van de rolstoel vast te houden en een val of achterwaartse kanteling te voorkomen.



Fig. 5.4



Fig. 5.5

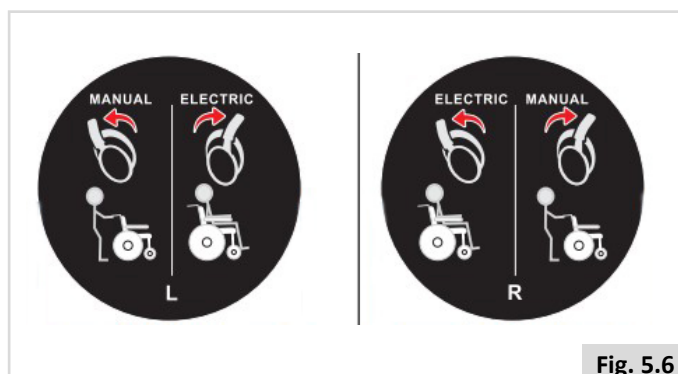

Fig. 5.6

6.0 Accu's, opladen en bereik

6.1 Gebruik van de accu

Laad een nieuwe accu voor het eerste gebruik volledig op. Hierdoor komt de accu op 90% van zijn piekvermogen. Door de accu na ieder gebruik volledig op te laden (het groene ledlampje op de accu-indicator licht op) presteert de accu op meer dan 90% van zijn vermogen. Na vier of vijf laadcycli is de capaciteitsbenutting van de accu bijna 100%, waardoor de levensduur van de accu wordt verlengd.

Als de accu niet meer werkt, koop dan een nieuwe accu en vervang de oude. Lever oude accu's in bij de leverancier. Hij voert ze zodanig af dat milieuvervuiling wordt voorkomen.

Als de rolstoel langere tijd niet wordt gebruikt, wordt het aanbevolen de accu iedere twee weken volledig op te laden en vervolgens gedurende 20 minuten te gebruiken. Hierdoor kan de levensduur van de accu worden verlengd.

Het is niet toegestaan de rolstoel buitenshuis op te laden. Het opladen mag niet nabij open vuur of andere hittebronnen plaatsvinden. Zet het product in een open, schone, droge en geventileerde ruimte. Er mogen geen brandgevaarlijke, explosieve of chemische stoffen aanwezig zijn. Accu's die niet langer bruikbaar zijn, moeten in overeenstemming met de plaatselijke wetgeving worden afgevoerd.

(Fig. 6.1 toont het elektrische diagram van de Q50 R Carbon)

6.2 Gebruik van de oplader

De acculader is een belangrijk onderdeel van de rolstoel. De rolstoel kan door eenvoudig en snel opladen volledig worden opgeladen.

Gebruik de oplader om de accu op te laden:

- Zorg ervoor dat de controller is uitgeschakeld en de oplaadbare accu op de controller is aangesloten.
- Steek de metalen stekker met drie polen van de oplader in het stopcontact met drie gaten van de controller.
- Steek de andere kant van de oplader in een gewoon stopcontact. Tijdens het laden brandt een blauw lampje. Wanneer de accu volledig is opgeladen, brandt een groen lampje.
- Verwijder de stroomkabel en de oplader als de accu volledig is opgeladen.

GEVAAR!

- Wijzig nooit iets aan de accu's. Als u twijfelt over de accu's, neem dan contact op met uw plaatselijke erkende Sunrise Medical dealer.
- Laat de accu/het accupack tijdens het opladen niet zonder toezicht.

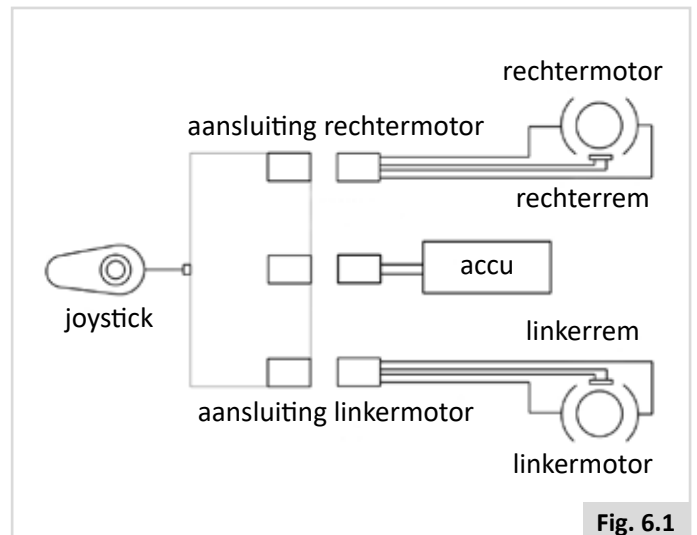

6.3 Opladen van accu's:

De algemene procedures en effecten betreffende interferentie van de rolstoel en de accu's blijven van kracht.

Onderhoudsschema voor accu's

Hieronder wordt beschreven hoe u voor onderhoudsvrije accu's kunt zorgen. Dit is met de accufabrikanten afgesproken zodat u de accu optimaal kunt benutten. Als u de accu's op een andere wijze verzorgt, kan dit resulteren in een lagere dan verwachte prestatie van uw mobiliteitsvoertuig.

- Gebruik alleen de goedgekeurde oplader die met de rolstoel is meegeleverd.
- Laad uw accu's elke nacht op, ongeacht hoeveel u uw rolstoel overdag gebruikt heeft.
- Laad de accu's in een goed geventileerde ruimte op.
- Onderbreek de laadcyclus niet.
- Laat uw rolstoel aan de oplader staan wanneer u hem niet nodig hebt. Dit heeft geen schadelijke gevolgen voor de accu's, zolang de stekker in het stopcontact van het stroomnet zit. Wanneer u de kabel aangesloten laat, maar de stekker uit het stopcontact trekt, zal uw accu uiteindelijk leeg raken.
- Wanneer u uw rolstoel gedurende langere tijd niet gebruikt, (langer dan 15 dagen), laad dan de accu volledig op en ontkoppel vervolgens de hoofdkabel van de accu.
- Wanneer u de accu's onvoldoende oplaadt, kan dit leiden tot een verkleinde actieradius en kortere levensduur van de accu's.
- Laad uw accu's overdag niet bij. Wacht tot de avond, wanneer een volledige laadcyclus mogelijk is.
- Wanneer u alle bovengenoemde aanwijzingen opvolgt, resulteert dit in een grotere actieradius voor de gebruiker, beter functioneren en langere levensduur van de accu.

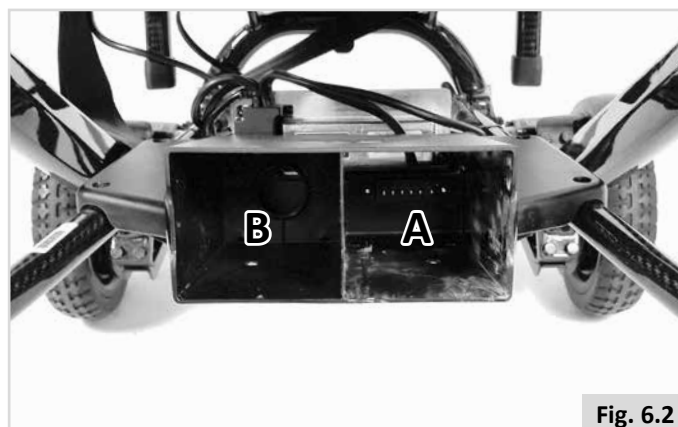

Fig. 6.2

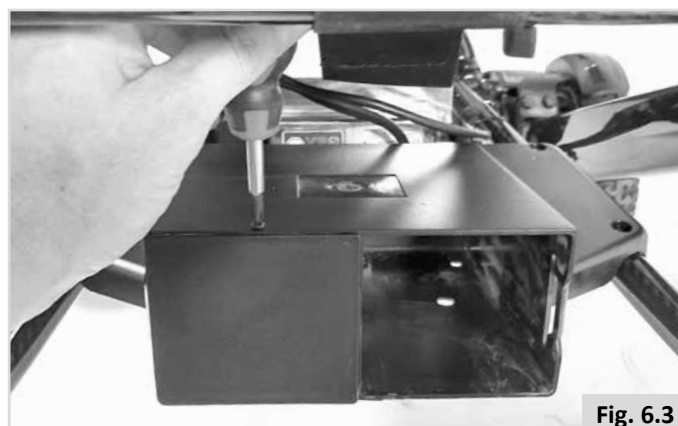

Fig. 6.3

Laadmethodes

Sluit de stekker van de oplader aan op een standaard stopcontact en sluit de uitvoerstekker van de oplader aan op de laadpoort van de bedieningskast. Ook kan de accu voor het opladen worden losgekoppeld en kan de interface op de accubehuizing worden aangesloten.

WAARSCHUWING!

Tijdens het opladen mag de rolstoel niet worden gebruikt.

Reserveaccu

Er kan een tweede accu worden gekocht om als reserveaccu te dienen. Deze kan op de rolstoel worden meegenomen. Beschrijving van twee accu's van de rolstoel: In fig. 6.2 en 6.3 wordt de locatie van de accu's getoond. Gebied A beschikt over een interface voor stroomuitvoer. De accu op plek A wordt gebruikt voor de stroomvoorziening. Gebied B heeft geen interface voor stroomuitvoer; hier wordt de reserveaccu geplaatst. Om de reserveaccu te gebruiken, schroeft u 2 schroeven op de accubehuizing met een kleine kruiskopschroevendraaier los (Fig. 6.3). Hierna kan de afdekplaat worden verwijderd.

Acculader

De externe oplader is ontwikkeld om de li-ion-accu (=24V) op te laden.

De opladers zijn voorzien van veiligheidsfuncties om gevaar of ongelukken te voorkomen. Hierbij kunt u denken aan het verkeerd om plaatsen van de accu's, oververhitting door storingen, of het opladen van accu's met een ander voltage. De meeste opladers zijn dubbel geïsoleerd en hoeven niet te worden geaard. Sommige grotere maten kunnen wel elektrisch geaard zijn; dit wordt duidelijk op het label aangegeven.

Indien uw oplader bedoeld is voor gebruik in continentaal Europa, beschikt hij over een stekker met twee polen en heeft geen zekering. In dat geval bevindt de zekering zich in het bedieningspaneel van de oplader.

Specifieke informatie voor het land: GROOT-BRITTANNIË

De stekkers met drie pinnen (voor de Britse markt) bevatten een vervangbare zekering. Op het etiket van de oplader staat het aantal ampère van deze zekering.

GEVAAR!

- Vervang een kapotte zekering - zoals bij alle elektrisch aangedreven apparaten - altijd door een zekering van hetzelfde soort en maat, zoals gespecificeerd.
- Het plaatsen van een ander soort zekering kan leiden tot een grotere kans op brand, schade aan de oplader, of de oplader functioneert niet meer.

Vervanging van de accu

WAARSCHUWING!

Bij vervanging dient hetzelfde type accu te gebruikt te worden. Kies het soort accu en de capaciteit zoals in de handleiding is gespecificeerd. Koop uw reserveaccu bij de erkende leverancier(s). Zo verzekert u zich van optimale prestatie en functioneren.

WAARSCHUWING!

Bescherm de accu tegen bevriezen en houd de rolstoel in een passende omgeving. Laad een bevroren accu niet op. Hierdoor kan de accu beschadigd raken.

Zekering tegen overladen en lage spanning

Deze eenheid is ontworpen met het oog op veiligheid van de rolstoel en schakelt in de lithium-ion-accu een beschermende zekering in en uit. De stroomtoevoer wordt direct stopgezet als de motor overbelast wordt, of als het voltage te laag is. Hierdoor worden motoren en elektrische componenten beschermd tegen beschadiging. Om de functie van de zekering te herstellen, laadt u de rolstoel via de oplader op, of sluit u de aansluiting van de accu opnieuw aan. (Fig. 6.4).



Fig. 6.4

6.4 Het bereik van uw voertuig:

Kijk voor energieverbruik (maximale actieradius) in de tabellen met specificatie achterin deze handleiding.

De meeste fabrikanten van mobiliteitsproducten vermelden het bereik van hun voertuigen in de verkoopliteratuur of de handleiding. Het vermelde bereik verschilt soms per fabrikant, zelfs als de accumaat dezelfde is. Maar er kan variatie optreden door verschil in efficiëntie van de motor en de totale belasting van het product.

Het bereik is berekend volgens I.S.O. Standaard 7176, Deel 4: "energieverbruik van elektrische rolstoelen en scooters voor de bepaling van de theoretische maximumafstand".

Deze test wordt uitgevoerd in gecontroleerde condities met nieuwe, volledig opgeladen accu's op een vlakke testondergrond en een gebruikersgewicht van 100 kg. De verstrekte cijfers voor het bereik moeten beschouwd worden als een theoretisch maximum en kunnen teruglopen als een van de volgende omstandigheden of een combinatie daarvan zich voordoet:

- Gebruiker is zwaarder dan 100 kg.
- Accu's met een leeftijd en conditie die niet perfect zijn.
- Het terrein is zwaar door bijvoorbeeld heuvels, modderige grond, grind, gras, sneeuw of ijs.
- De stoepenklimber wordt geregeld gebruikt.
- De omgevingstemperatuur is zeer warm of zeer koud.
- Vaak starten en stoppen.
- Binnenshuis kan hoogpolig tapijt het bereik ook beïnvloeden.
- Gebruik van aanvullende opties die eveneens stroom verbruiken, zoals verlichting, actuators enzovoorts.

Uw product is uitgerust met een dusdanige maat accu dat deze voldoende vermogen heeft voor de leefwijze van de meeste gebruikers.

6.5 Garantie op de accu's:

De garantie op de accu's is afhankelijk van de termijn zoals bepaald door de fabrikant. Voor de meeste garantievoorwaarden geldt echter een gebruik- en slijtageclausule. Als uw accu na 6 maanden versleten is, is het niet mogelijk onder de garantiebepalingen een nieuwe accu te verkrijgen.

6.6 Vervangen van accu's

- De rolstoel gebruikt een 24V li-ion-accu. Deze is volledig verzegeld en vereist geen onderhoud.
- Vervanging en onderhoud van accu's moet door een gekwalificeerde specialist worden uitgevoerd.
- Neem bij storing in de accu's contact op met uw dealer.



- Probeer niet zonder toezicht van opgeleid en gekwalificeerd personeel de accu's te vervangen of te onderhouden.

6.7 Vervoer door de lucht

De rolstoel en de enkele 24V li-ion-accu zijn volgens de regelgeving van de IATA (International Air Transport Association) gecertificeerd voor vervoer door de lucht.

Afzonderlijke luchtvaartmaatschappijen stellen verschillende eisen als het gaat om vervoer van producten die van li-ion-accu's zijn voorzien. Voordat u een vliegreis boekt waarbij u uw rolstoel wilt meenemen, is het verstandig om navraag te doen bij de luchtvaartmaatschappij of zij door accu's aangedreven voertuigen volgens de VN-classificatie accepteren. UN3171. Opmerking: De piloot neemt de uiteindelijke beslissing over het al dan niet meenemen van een dergelijk product aan boord van het vliegtuig.

Als de vliegtuigmaatschappij de classificatie VN3171 accepteert, zijn de volgende stappen noodzakelijk om uw rolstoel voor te bereiden op het luchttransport.

- De accu mag maximaal 30% geladen zijn. Wij adviseren de accu volledig te ontladen totdat de accumeter een enkel rood ledlampje op de display toont. Zie fig. 5.1 - artikel 2 (op bladzijde 18).
- Haal de accu uit het compartiment 'A' in fig. 6.2 (zie bladzijde 24) en berg de ontladen accu op in het compartiment B voor de reserveaccu.
- Controleer of de accu op de juiste wijze op zijn plaats is vastgezet en of de klem op de juiste plek zit.
- Verpak uw rolstoel zorgvuldig in de originele verpakking voor vervoer naar de luchthaven.

6.8 Afkoppelen van accu's voor luchttransport.

GEVAAR!

Controleer na herinstallatie van de accu of de klem die de accu op zijn plaats moet houden, goed is vastgeklikt; dit voorkomt dat de accu los raakt. Trek de clip omhoog, schuif de accu naar de bodem van het compartiment en laat de clip los. Zorg ervoor dat de clip goed op de behuizing vastklikt. (Fig. 6.8)

6.9 Transport in voertuigen:

Deze rolstoel is niet geschikt om als zitplaats in een motorvoertuig te gebruiken.



Heeft geen crashtest ondergaan (plaats wordt getoond in fig. 6.5 - 6.7)



Fig. 6.5

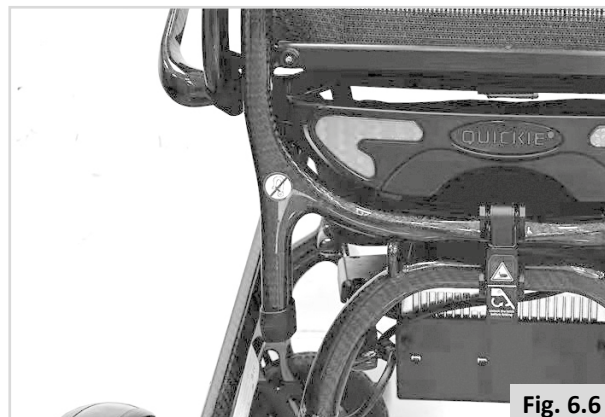

Fig. 6.6



Fig. 6.7



Fig. 6.8

6.10 Speciale vereisten ten aanzien van transport

Gebruik van uw rolstoel in de trein.

Neem voordat u op reis gaat, contact op met de treinmaatschappij. Zij kunnen u informatie verschaffen over speciale eisen/aanwijzingen. We adviseren u het volgende te controleren:

- Is er een speciale en geschikte 'rolstoelruimte' in de trein voor rolstoelgebruikers (met voldoende ruimte om te kunnen manoeuvreren)?
- Is er op het perron een speciale of aangewezen 'rolstoelruimte' voor rolstoelgebruikers (met voldoende ruimte om te kunnen manoeuvreren)?
- Zijn er geschikte middelen (bijv. een rijplaat) beschikbaar om in de treinwagon en de speciale 'rolstoelruimte' te komen?
- Is het middel om in de trein te komen, toereikend voor het totale gewicht van de rolstoel en de gebruiker?
- Verzekeer u ervan dat de helling van dit toegangsmiddel niet groter is dan de dynamische veilige helling. (Zie hoofdstuk 10)
- Obstakels of drempels mogen niet hoger zijn dan de maximale stoephoogte die uw rolstoel kan overwinnen. (Zie hoofdstuk 10)

De meeste treinexploitanten zullen u assisteren mits u vooraf afspraken hebt gemaakt. We adviseren u uw gebruikershandleiding bij de hand te hebben wanneer u uw reis plant en contact met de treinexploitant opneemt.

Transport van de rolstoel als bagage.

De delen van de rolstoel die gemakkelijk losgemaakt kunnen worden, moeten voor transport van de rolstoel worden verwijderd. Berg deze onderdelen goed op.

- Zorg ervoor dat onderdelen die los kunnen raken, goed vastgemaakt zijn aan uw rolstoel. Of verpak ze afzonderlijk met naamstickers, zodat ze tijdens het laden en lossen niet verloren gaan.
- De rolstoel mag over de weg, per spoor, over zee of door de lucht worden vervoerd daar de meegeleverde accu's voldoen aan de IATA-regelgeving. Als de accu's zijn vervangen door accu's die niet door IATA zijn goedgekeurd, dienen de accu's te worden vervangen voordat de rolstoel in een vliegtuig wordt vervoerd. Uw dealer kan accu's leveren die door de IATA goedgekeurd zijn.
- Neem voordat u op reis gaat contact op met de maatschappij die het transport verzorgt. De reisorganisatie kan u informatie verschaffen over speciale eisen/aanwijzingen.
- Informatie over de afmetingen en het gewicht van de rolstoel vindt u hoofdstuk 10.
- Informatie over de accu's in uw rolstoel vindt u in hoofdstuk 6.
- De rolstoel vervoeren, (Hoofdstuk 6.7).
- De instructies voor middellange en langdurige opslag vindt u in hoofdstuk 8.6).

6.11 Algemene waarschuwingen voor transport



WAARSCHUWING!

- De constructieve elementen of delen van het frame mogen niet worden gewijzigd of vervangen. Dit geldt ook voor de verankeringspunten/bevestigingspunten op de rolstoel voor vervoer in een auto.
- Indien de rolstoel, op welke wijze dan ook, betrokken is geweest bij een botsing terwijl de rolstoel zich in de auto bevond, moet de rolstoel, voordat hij weer wordt gebruikt, door een door Sunrise Medical erkende dealer/onderhoudsmonteur worden geïnspecteerd.

7.0 Storingsanalyse en probleem oplossen

Voor uw gebruiksgemak is deze rolstoel voorzien van een automatische storingsmelder. Als er een storing optreedt, toont het bedieningspaneel het patroon en er klinkt een geluidssignaal. In de onderstaande tabel kunt u opzoeken wat het probleem is. Als de storing na controle nog steeds aanwezig is, neem dan contact op met uw servicecentrum.

| | | |
|---|---|--|
| 1 x knipperen | De accu moet worden opgeladen of de aansluiting met de accu is niet goed. | Controleer de aansluitingen van de accu. Indien de aansluitingen goed zijn, laad dan de accu op. |
| 2 x knipperen | De linkermotor (M1) of de encoder is niet goed aangesloten. | Controleer de aansluitingen van de linkermotor en de encoder. |
| 3 x knipperen | De bedrading van de linkermotor (M1) is defect, of er is een blokkade opgetreden. | Controleer de aansluitingen van de linkermotor en de encoder. |
| 4 x knipperen | De rechtermotor (M2) of de encoder is niet goed aangesloten. | Controleer de aansluitingen van de rechtermotor en de encoder. |
| 5 x knipperen | De bedrading van de rechtermotor (M2) is defect, of er is een blokkade ontdekt. | Controleer de aansluitingen van de rechtermotor en de encoder. |
| 7 x knipperen | Storing in de joystick. | Zet de joystick in het midden voordat de bedieningskast wordt ingeschakeld |
| 7 x knipperen (+ knipperen snelheidsmeter) | Er is ergens een storing in de communicatie. | Controleer of de kabel van de joystick goed is aangesloten en of deze niet is beschadigd. |
| 8 x knipperen | Er is mogelijk een storing in de controller. | Controleer of alle aansluitingen goed bevestigd en veilig zijn. |
| 9 x knipperen | Er is een slechte aansluiting op de parkeerremmen. | Controleer of de aansluitingen van de parkeerrem, de motor en de controller goed vast zitten. |
| 10 x knipperen | De controller kreeg een te hoog voltage. Dit wordt veroorzaakt door een slechte aansluiting op de accu. | Controleer of de aansluitingen van de accu goed vast zitten. |

8.0 Onderhoud en reiniging

De levensduur van de rolstoel is afhankelijk van goed onderhoud.

Voor informatie over specifieke instellingen, onderhoud en reparaties kunt u contact opnemen met uw erkende Sunrise dealer. Zorg ervoor dat u altijd het model, het productiejaar en het identificatienummer noemt wanneer u contact opneemt met uw dealer. (Deze informatie staat vermeld op het identificatieplaatje op de rolstoel.)

⚠ OPGELET!

De rolstoel moet jaarlijks, of bij intensief gebruik halfjaarlijks, door een erkende Sunrise dealer worden onderhouden. Neem voor een overzicht van erkende dealers in uw omgeving contact op met de Sunrise Medical klantenservice.

Op de binnenzijde van de voorpagina van dit boekje staan de contactgegevens van uw lokale Sunrise Medical servicecentrum vermeld.

Op de achterkant staan nationale en internationale websites vermeld.

8.1 Onderhoud

⚠ WAARSCHUWING!

- Losse bevestigingen moeten opnieuw volgens de installatie-instructies worden vastgedraaid.
Gebruik (tenzij anders vermeld) de onderstaande tabel voor de benodigde draaikracht (Fig. 8.1).
- Borstgordels dienen te worden vervangen bij de eerste slijtageverschijnselen en bij beschadiging.
- Wanneer er een los of kapot onderdeel wordt aangetroffen, gebruik de scootmobiel dan niet langer en neem contact op met uw erkende Sunrise Medical leverancier voor vervanging.
- Controleer of alle Velcro klittenbandbeveiligingen goed vastgeplakt zitten nadat ze op elkaar zijn gedrukt.
- Zorg ervoor dat vuil, zoals pluizen, haar en dergelijke van het klittenband wordt verwijderd. Hierdoor kan de plakkracht van het klittenband afnemen.

⚠ WAARSCHUWING!

- Als u twijfelt over de functievereisten van uw rolstoel, kunt u contact opnemen met uw erkende Sunrise Medical dealer.
- Controleer altijd eerst of de scootmobiel correct functioneert nadat er onderhoud of reparaties hebben plaatsgevonden.
- Bij vervanging van bevestigingsmateriaal moet altijd van exact dezelfde producten gebruikgemaakt worden en moeten dezelfde lengte, de trekkracht en materialen worden gebruikt.
- Zorg ervoor dat bij vervanging van zelfborgende moeren, of moeren/bouten bevestigd met een schroefdraadborgingsmiddel, weer een gepast schroefdraadborgingsmiddel op de bevestiging wordt aangebracht.

Dagelijkse controle

Controleer dagelijks, voor gebruik van de rolstoel, de onderdelen zoals vermeld op de checklist in hoofdstuk 5.1.

Wekelijkse controles

Controleer wekelijks, voor gebruik van de rolstoel, de onderdelen zoals hieronder vermeld.

Controleer de parkeerrem:

Deze test moet worden uitgevoerd op een vlakke vloer met minstens één meter vrije ruimte rond de stoel.

- Schakel het bedieningssysteem in.
- Controleer of de accuspanningsmeter aanstaat, of langzaam knippert, na één seconde.
- Duw de joystick langzaam naar voren totdat u hoort dat de parkeerremmen functioneren.
- De stoel kan wellicht in beweging komen.
- Laat de joystick meteen los. U moet binnen enkele seconden horen hoe de parkeerrem in werking treedt (klik).
- Herhaal de test nog drie maal, waarbij u de joystick langzaam naar achteren, links en rechts duwt.

Controleer de aansluitingen & kabels:

- Controleer of alle verbindingstukken goed zijn aangesloten.
- Controleer alle kabels of ze niet loshangen en of ze goed aan de rolstoel zijn vastgemaakt.
- Controleer alle kabels en verbindingstukken op mogelijke beschadigingen.

Fig. 8.1

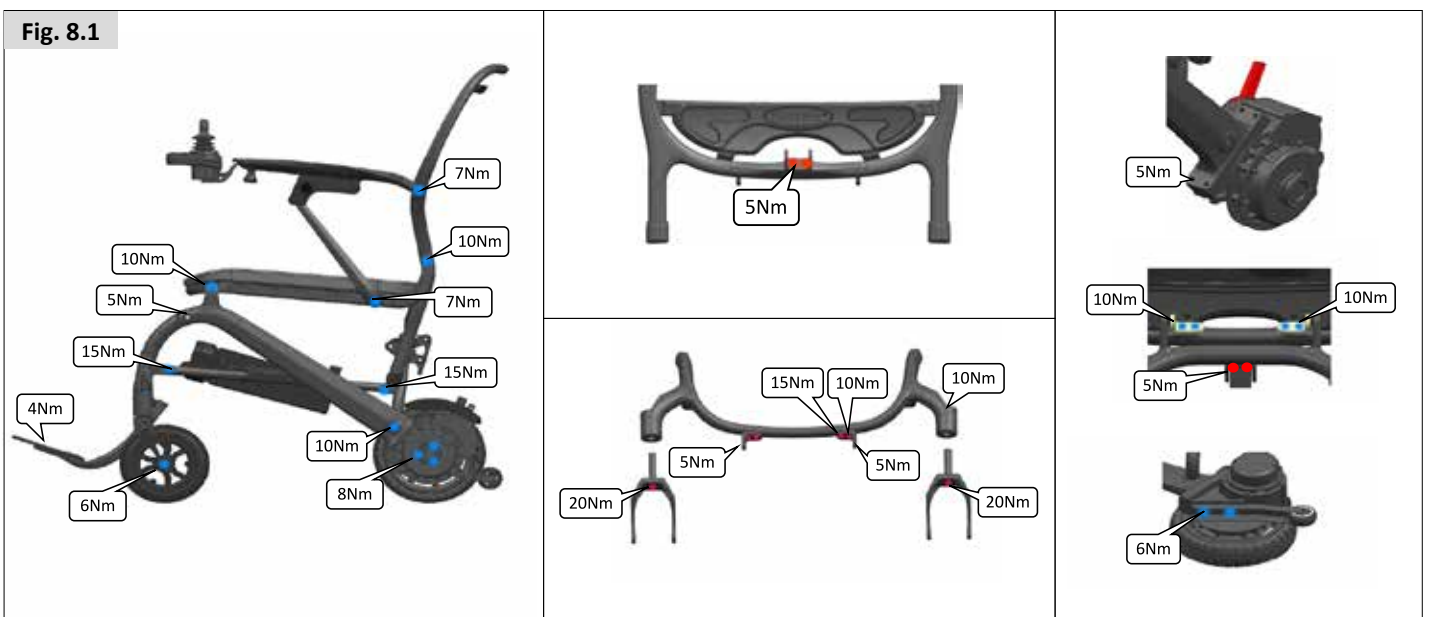

Controleer de bediening:

- Controleer het dunne rubberen omhulsel aan de onderkant van de joystickhendel op schade en scheuren. Controleer dit alleen visueel, kom er niet aan.
- Controleer of alle onderdelen van het bedieningssysteem goed vastgemaakt zijn. Draai veiligheidsschroeven niet overmatig vast aan.

Controleer de bediening:

- Schakel de handbediening in - Gaan de lampjes knipperen? Dit duidt op een storing in het elektrische circuit. Zie hoofdstuk 9 voor eenvoudige probleemoplossing.
- Probeer alle elektrische accessoires, zoals verlichting en richtingaanwijzers (indien aanwezig) te controleren of deze correct functioneren.
- Zet de zitting in verhoogde positie en controleer of de rolstoel nu overgaat in "kruipmode" wanneer u rijdt.
- Probeer alle rijprofielen om te controleren of de rolstoel hetzelfde functioneert als voor het onderhoud of de reparatie.

WAARSCHUWING!

- Als u twijfelt over de functievereisten van uw rolstoel, kunt u contact opnemen met uw erkende Sunrise Medical dealer.
- Controleer altijd eerst of de scooter correct functioneert nadat er onderhoud of reparaties hebben plaatsgevonden.
- Een volledige controle, veiligheidscontrole en servicebeurt dient uitgevoerd te worden door een erkende Sunrise Medical dealer.
- Bij vervanging van bevestigingsmateriaal moet altijd van exact dezelfde producten gebruikgemaakt worden en moeten dezelfde lengte, de trekkracht en materialen worden gebruikt.
- Zorg ervoor dat bij vervanging van zelfborgende moeren, of moeren/bouten bevestigd met een schroefdraadborgingsmiddel, weer een gepast schroefdraadborgingsmiddel op de bevestiging wordt aangebracht.
- Controleer of alle Velcro klittenbandbeveiligingen goed vastgeplakt zitten nadat ze op elkaar zijn gedrukt.
- Zorg ervoor dat vuil, zoals pluizen, haar en dergelijke van het klittenband wordt verwijderd. Hierdoor kan de plakkracht van het klittenband afnemen.

Maandelijkse controle:

Voer maandelijks, voor gebruik van de rolstoel, de controle uit zoals hieronder wordt vermeld.

- Alle bevestigingen maandelijks te controleren op slijtage, zoals losse bouten of kapotte onderdelen.
- Controleer maandelijks alle banden op rafels, gescheurde naden of andere aanwijzingen van overmatige slijtage. Gebruik de borstgordel niet indien slijtage wordt geconstateerd.

8.2 Onderhoud banden en bandenspanning

8.2.1 Slijtage banden

Wanneer de banden op slijtage worden gecontroleerd, kijk dan vooral naar schuurplekken, inkepingen en een verminderd profiel. Wanneer er niet langer profiel op de hele oppervlakte van de band zichtbaar is, moeten de wielen worden vervangen (Fig. 8.2).



8.2.2 Reparatie aandrijf wiel

Om het aandrijf wiel te vervangen (Fig. 8.3 en 8.4).

- Verwijder de accentkleur van het aandrijfwiel.
- Schroef met behulp van 2 x 4 mm inbussleutels 3 bouten van het aandrijfwiel los en verwijder ze.
- Verwijder het aandrijfwiel van de rolstoel.

Opmerking: Voer bovenstaande procedure in omgekeerde volgorde uit om het wiel weer op de rolstoel te bevestigen. (Draai de moeren aan tot 8Nm.)

Om het zwenkwiel aan de voorzijde te verwijderen: (Fig. 8.5)

- Schroef met behulp van 2 x 4 mm inbussleutels de middelste bout van het zwenkwiel los en verwijder hem.
- Verwijder het zwenkwiel van de rolstoel.

Opmerking: Voer bovenstaande procedure in omgekeerde volgorde uit om het wiel weer op de rolstoel te bevestigen. (Draai de moer aan tot 6 Nm.)

Opmerking: Plaats, indien gewenst, de accentkleur op het nieuwe wiel.

Om de anti-tip aan de te verwijderen: (Fig. 8.6)

- Schroef met behulp van 2 x 4 mm inbussleutels de middelste bout van het anti-tipwiel los en verwijder hem.
- Verwijder de anti-tip van de rolstoel.

Opmerking: Voer bovenstaande procedure in omgekeerde volgorde uit om het wiel weer op de rolstoel te bevestigen. (Draai de moer aan tot 4-5 Nm.)



Fig. 8.3



Fig. 8.4



Fig. 8.5



Fig. 8.6

| Onderhouds- en inspectieschema | Dagelijks* | Wekelijks | Maandelijks | Jaarlijks |
|--|------------|-----------|-------------|-----------|
| Dagelijkse controle zoals beschreven in hoofdstuk 5.1 | * | | | |
| Wekelijkse controle zoals beschreven in hoofdstuk 8.1 | | * | | |
| Een volledige controle, veiligheidscontrole en servicebeurt dient uitgevoerd te worden door een erkende Sunrise Medical dealer. | | | | * |

8.3 Onderhoud van wielen en banden

Wanneer de banden op slijtage worden gecontroleerd, kijk dan vooral naar schuurplekken, inkepingen en een verminderd profiel. De banden moeten worden vervangen wanneer het profiel niet meer op het hele oppervlakte van het wiel te zien is.

| | |
|---------------|---------------------------|
| Zwenkwiel | Max. bandendruk. |
| 6,5" (165mm) | Uitsluitend massieve band |
| Aandrijf wiel | Max. bandendruk. |
| 8,3" (210mm) | Uitsluitend massieve band |

8.4 Reiniging en desinfectie

De rolstoel moet een maal per week met een vochtige, maar niet natte, doek worden afgenomen. Stof en vuil dat zich rond de motoren heeft verzameld, moet worden weggeblazen of weggeveegd.

OPGELET!

Zorg ervoor dat u alle onderdelen van uw rolstoel afdroogt als deze nat of vochtig zijn geworden door het schoonmaken, of wanneer de rolstoel is gebruikt in een natte of vochtige atmosfeer.

GEVAAR!

Als de rolstoel door meerdere personen wordt gebruikt, is het belangrijk dat de stoel grondig wordt gereinigd om kruisbesmetting te voorkomen.

Hygiënemaatregelen bij hergebruik:

Voordat de rolstoel door een nieuwe gebruiker in gebruik genomen wordt, moet de stoel zorgvuldig worden voorbereid. Alle oppervlaktes waarmee de gebruiker in aanraking komt, moeten behandeld worden met een desinfecterende spray. Hiertoe moet u een desinfectiemiddel gebruiken dat in uw land is toegestaan/wordt geadviseerd voor snelle, op alcohol gebaseerde ontsmetting van medische producten en medische hulpmiddelen die snel gedesinfecteerd moeten worden.

Wees u bewust van en volg de instructies van de fabrikant van het desinfecterende middel dat u gebruikt.

Over het algemeen kan op de naden van de rolstoel geen volledige ontsmetting worden gegarandeerd. We adviseren zitting- en rugbanden (slings) te verwijderen volgens de voor u geldende wetgeving inzake infectiebescherming om microbacteriële bestemming met actieve agentia te voorkomen.

OPGELET!

- Gebruik geen oplosmiddelen, bleekmiddelen, schuurmiddelen, synthetische wasmiddelen, was-poetsmiddel of spuitbussen.
- Ontsmettingsmiddelen kunnen verdund worden volgens instructie van de fabrikant.
- Spoel de oppervlaktes daarna goed af met schoon water en droog ze zorgvuldig.

WAARSCHUWING!

- Lees altijd eerst het etiket van professionele reinigingsmiddelen of schoonmaakmiddelen voor huishoudelijk gebruik.
- Volg de gebruiksaanwijzing nauwkeurig op.

Reinigen van het bedieningssysteem:

Wanneer het bedieningssysteem van uw rolstoel vuil is geworden, kan het worden schoongemaakt met een vochtige doek met daarop een verdund desinfecterend middel.

GEVAAR!

Belangrijk: Als de rolstoel door meerdere personen wordt gebruikt, dienen de instructies betreffende reiniging en desinfectie nauwkeurig te worden opgevolgd om kruisbesmetting te voorkomen.

8.5 Middellange tot lange opslag:

Wanneer u uw rolstoel voor langere tijd (langer dan één week) niet gebruikt, volg dan deze eenvoudige aanwijzingen op:

- Laad de rolstoel volledig op (minstens 24 uur).
- Koppel de oplader af.
- Ontkoppel de accu's.

WAARSCHUWING!

Zet uw rolstoel nooit voor langere tijd:

- Buiten,
- in de volle zon (plastic onderdelen kunnen verkleuren),
- in de nabijheid van een warmtebron,
- in een vochtige omgeving,
- in een koude omgeving,
- met de accu's/accubehuizing aangekoppeld (zelfs als de controller of bediening is uitgeschakeld).

Door alle bovengenoemde dingen te vermijden, wordt het ontladen van de 'deep cycle' accu geminimaliseerd, waardoor de levensduur van de accu wordt verlengd.

Wanneer u van plan bent de rolstoel weer te gebruiken, sluit dan de accu's/accubehuizing weer aan en laadt de rolstoel gedurende minstens 24 uur voor gebruik weer op.

Opslagtemperatuur: Min: -40°C Max: 65°C

Geen beperkingen op vochtigheid en luchtdruk.

9.0 Verwijdering

Het hieronder vermelde symbool betekent dat uw product aan het einde van zijn levensduur in overeenstemming met lokale wet- en regelgeving afgevoerd dient te worden, gescheiden van huishoudelijk afval. Wanneer dit product niet langer gebruikt kan worden, breng het dan naar het door de plaatselijke overheid aangewezen plaatselijke afvalverzamelpunt. Gescheiden afvalverwerking en recycling van uw product ondersteunt het behoud van grondstoffen en er wordt gegarandeerd dat het op een milieuvriendelijke wijze wordt gerecycled.

Controleer, voordat u in overeenstemming met bovenstaande uw product voor afvalverwerking aanbiedt, of u de rechtmatige eigenaar bent van het product.

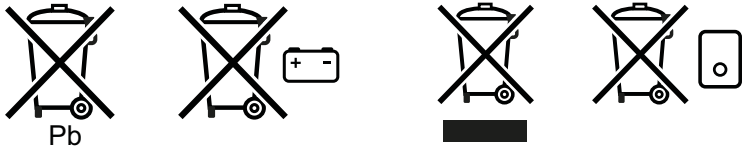

Hieronder staan de materialen omschreven zoals deze worden gebruikt in de rolstoel, met betrekking tot de verwerking tot afval en recycling van de rolstoel en zijn verpakking.

Mogelijk kent uw land of woonplaats specifieke wetgeving; neem deze wet- of regelgeving in overweging, wanneer u de rolstoel naar de afvalverwerking wilt brengen. (Mogelijk moet de rolstoel gereinigd of gedesinfecteerd worden alvorens deze naar de afvalverwerking wordt gebracht.)

Aluminium: Zwenkwielvorken, clip

Staal: Bevestigingsmaterialen

Plastic/PU: Zwenkwielen en wiel/band, accubehuizing, spatscherm, armsteun

Verpakking: Plastic zakken gemaakt van zacht polyethyleen, karton

Koolstof: Frame, zitplaat, voetenplaat, rugleuning

Afvalverwerking of recycling dient plaats te vinden via een erkende agent, afvalverwerking met vergunningen. Als alternatief kunt u uw handbike ook terugbrengen naar uw dealer voor verdere afvalverwerking.



10.0 Mogelijke problemen

Als de rolstoel niet naar behoren functioneert, controleer dan de volgende punten:

- Controleer of de accu's opgeladen zijn.
- Zet de rolstoel uit en dan weer aan.
- Controleer of alle accustekkers goed op de juiste plaats vastzitten.
- Controleer of de vrijloophendel in de positie RIJDEN staat.
- Controleer of de controller niet is vergrendeld.

11.0 Technische specificaties: Toepasselijke normen/standaarden

- CE** Dit product voldoet aan de regelgeving en richtlijnen voor medische hulpmiddelen en is voorzien van een CE- en een UKCA-symbool.
- Het product voldoet aan de onderstaande eisen en standaarden. Deze zijn door onafhankelijke instituties gecontroleerd.
- EN ISO 10993-5:2009
Biologische evaluatie van medische apparatuur - Deel 5: In-vitro-cytotoxiciteitstests (ISO 10993-5:2009)

| Standaard | Definitie/beschrijving | Gewicht testdummy |
|--|---|-------------------|
| MDR - Verordening medisch hulpmiddel (EU) 2017/745 | Toepasselijk zoals vermeld in Bijlage 1 | |
| EN 12182: 2012 Klasse A | Ondersteunende producten voor mensen met een handicap - Algemene vereisten en testmethodes | 136 kg |
| | Q50 R Carbon | 136 kg |
| EN 12184: 2022 Klasse A | Elektrisch aangedreven rolstoelen, scootmobielen en hun opladers - Vereisten en testmethodes | 136 kg |
| | Q50 R Carbon | 136 kg |
| ISO 7176-8: 2014 | Vereisten en testmethodes voor botskrachten, statische krachten, en materiaalmoetheid | NVT |
| ISO 7176-9: 2009 | Klimaattesten voor elektrisch aangedreven rolstoelen | NVT |
| ISO 7176-14: 2022 | Vereisten en testmethodes voor bedieningssystemen voor elektrisch aangedreven rolstoelen | NVT |
| ISO 7176-16: 2012 | Vereisten voor ontstekingsweerstand van beklede delen | NVT |

| | | |
|---|---------------------|----------|
| Model | Q50 R-serie | |
| Type/configuratie Achterwielaandrijving | Q50 R Carbon | |
| Max. gebruikersgewicht | | |
| In combinatie met Sedeo Lite | 136 kg | 300 lbs. |
| EN12184 klasse: | A | |

| Beschrijving | Waarden metrieke stelsel | | Waarden imperiale stelsel & alternatief | |
|---|--------------------------|---------|---|-----------|
| | Minimum | Maximum | Minimum | Maximum |
| Totale lengte (inclusief beensteunen) Achterwielaandrijving | | | | |
| Voetenplaat | 923 mm | | 36,3" | |
| Totale breedte | 570 mm | | 22,4" | |
| Totaal gewicht Basisconfiguratie met een centrale beensteun, zonder accu's | 14,5 kg | | 32 lbs. | |
| Invloed totale gewicht Accu's | 1,4 kg | | 3,1 lbs | |
| Transportgewicht van het zwaarste onderdeel | 14,5 kg | | 32 lbs. | |
| Dynamische stabiliteit: Nominale helling | 6° | | 10,5 % | |
| Min. remafstand bij maximale snelheid | 1000 mm | | 39,4" | |
| Statische stabiliteit Q50 R Carbon Naar beneden/omhoog/zijwaarts | 9°/9°/9° | | 15,8%/15,8%/15,8% | |
| <i>NB: De onderstaande factoren hebben een negatieve invloed op de actieradius: Obstakels, ruig terrein, rijden op hellingen, blootstelling aan temperaturen onder het vriespunt en veelvuldig gebruik van de elektrisch aangedreven zitopties.</i> | | | | |
| bereik 6 km/u | 12 km | 24 km | 7,2 mijl | 14,5 mijl |
| Klimvermogen bij obstakels | 40 mm | | 1,6" | |
| Max. voorwaartse snelheid | 6 km/u | | 6,4 km/u | |
| Draaistraal Centraal gemonteerde beensteun | 800 mm | | 31,5" | |
| Draairuimte / achterwaartse breedte Centraal gemonteerde beensteun | 1100 mm | | 43,3" | |
| Ruimte vanaf de grond | 70 mm | | 2,75" | |

| Beschrijving | Waarden metrieke stelsel | | Waarden imperiale stelsel & alternatief | |
|---------------------------------|----------------------------|-----------|---|-----------|
| | Minimum | Maximum | Minimum | Maximum |
| Batterijvermogen | 10 Ah | | 10 Ah | |
| Maximaal toegestane laadvoltage | | 24 V | | 24 V |
| Maximaal toegestane laadstroom | | 2 A (rms) | | 2 A (rms) |
| Isolatie | Klasse 2 dubbel geïsoleerd | | Klasse 2 dubbel geïsoleerd | |

| Beschrijving | Waarden metrieke stelsel | | Waarden imperiale stelsel & alternatief | |
|--|--------------------------|---------|---|---------|
| | Minimum | Maximum | Minimum | Maximum |
| Hoogte zitting tot bodem | 495 mm | | 19,5" | |
| Hoek rugleuning | 16° | | | |
| Hoogte rugleuning | 464 mm | | 18,3" | |
| Armsteun | | | | |
| Armleggerhoogte (zitplaat naar bovenzijde van armlegger) | 190 mm | 320 mm | 7,5" | 12,6" |
| Diepte armlegger (op profiel armleuning) | 100 mm | | 3,9" | |
| Mechanische centrale beensteun | | | | |
| Onderbeenlengte (vanaf zitplaat) | 410 mm | | 16,1" | |
| Knieshoek | 118° | | | |

12.0 Garantie

DEZE GARANTIE DOET OP GEEN ENKELE WIJZE AFBREUK AAN UW RECHTEN.









Sunrise Medical* biedt (namens de fabrikant) haar klanten op producten een garantie zoals bepaald in de garantievoorwaarden, die het onderstaande dekt.

Garantievoorwaarden:

1. Indien een onderdeel of onderdelen van het product binnen 24 maanden gerepareerd of vervangen moet(en) worden als gevolg van een fabricagefout en/of gebrek in het materiaal, wordt het betreffende onderdeel of de betreffende onderdelen kosteloos gerepareerd of vervangen. De garantie geldt slechts voor fabricagefouten.
2. Om de garantie ten uitvoer te brengen, kunt u contact opnemen met de leverancier van uw rolstoel, bijv. de door Sunrise Medical erkende dealer of zorgaanbieder, met de exacte gegevens over het probleem. Indien u het product gebruikt buiten het gebied dat door de klantenservice van Sunrise Medical wordt gedekt, wordt de reparatie of vervanging uitgevoerd door een ander servicepunt dat door de fabrikant wordt aangewezen. Het product moet worden gerepareerd door een door Sunrise Medical aangewezen servicepunt (dealer).
3. Voor onderdelen die binnen het bereik van deze garantiebepalingen zijn gerepareerd of vervangen, bieden we een garantie in overeenstemming met deze garantievoorwaarden voor de resterende garantieperiode voor het product in overeenstemming met punt 1.
4. Voor originele reserveonderdelen die op kosten van de klant zijn gemonteerd, geldt een garantieperiode van 12 maanden (na montage) in overeenstemming met deze garantiebepalingen.
5. Vorderingen op basis van deze garantie kunnen niet worden gedaan indien een reparatie of vervanging van een product of een onderdeel daarvan noodzakelijk is vanwege de onderstaande redenen:
 - a. Voor normale slijtage, zoals, maar niet beperkt tot de volgende onderdelen, wanneer het product hiermee is uitgerust: accu's, kussens van armleuningen, bekleding, banden, remschoenen, kabelschoenen, etc.
 - b. Bij overbelasting van het product; zie het EC-etiket voor het maximale gebruikersgewicht.
 - c. Het product of onderdeel is niet onderhouden in overeenstemming met de aanbevelingen van de fabrikant, zoals uiteengezet in de gebruikershandleiding en/of de onderhoudsinstructies.
 - d. Er zijn accessoires gebruikt die niet gespecificeerd zijn als originele onderdelen.
 - e. Wanneer het product of onderdeel is beschadigd door verwaarlozing, een ongeluk of oneigenlijk gebruik;
 - f. Er zijn veranderingen/wijzigingen aangebracht aan het product of onderdelen die afwijken van de specificaties van de fabrikant.
 - g. Reparaties zijn uitgevoerd voordat onze Klantenservice is geïnformeerd over de omstandigheden.
6. Deze garantie wordt beheerst door het recht van het land waarin het product van Sunrise Medical werd aangekocht.
7. Levensduur
Naar verwachting is de levensduur van dit product vijf jaar, op voorwaarde dat:
 - Het product wordt gebruikt in strikte naleving van het bedoelde gebruik en zoals gesteld in dit document.
 - Aan alle onderhouds- en servicevoorwaarden wordt voldaan.De verwachte levensduur kan worden overschreden als het product zorgvuldig wordt gebruikt en goed wordt onderhouden, mits technische en wetenschappelijke vooruitgang niet tot technische beperkingen leiden.
De verwachte levensduur kan echter ook aanzienlijk worden bekort door extreem of onjuist gebruik.
Het feit dat wij een geschatte levensduur voor dit product noemen, bevat geen aanvullende garantie.

* Dit betekent de Sunrise Medical faciliteit waarvan het product werd aangekocht.

13.0 Sticker

| | |
|---|--|
| TYPE: | Naam product, SKU nummer |
|  | De maximale veilige helling met anti-tip wielen, hangt af van de instellingen van de rolstoel, en van het postuur en de fysieke capaciteiten van de gebruiker. |
|  | Max. gebruikersgewicht. |
|  | Maximale belasting. |
|  | Maximumsnelheid. |
|  | Max. asbelasting |
|  | VKCA-markering. |
|  | CE-keurmerk. |
|  | Raadpleeg de gebruiksaanwijzing. |
|  | Geeft aan dat elektronische/elektrische apparatuur moet worden afgevoerd in overeenstemming met de Richtlijn elektrisch en elektronisch afval. |
|  XXXX-XX-XX | Productiedatum |
|  | Serienummer. |
|  | Dit symbool betekent: Medisch hulpmiddel. |
|  | Adres fabrikant. |
|  | Adres van de importeur |
|  | Verantwoordelijke persoon VK |
|  | Het adres van de vertegenwoordiger in Zwitserland |

Sunrise Medical S.r.l.
Via Riva, 20 – Montale
29122 Piacenza
Italia
Tel.: +39 0523 573111
Fax: +39 0523 570060
www.SunriseMedical.it

Sunrise Medical AG
Erlenauweg 17
CH-3110 Münsingen
Schweiz/Suisse/Svizzera
Fon +41 (0)31 958 3838
Fax +41 (0)31 958 3848
www.SunriseMedical.ch

Sunrise Medical AS
Delitoppen 3
1540 Vestby
Norge
Telefon: +47 66 96 38 00
post@sunrisemedical.no
www.SunriseMedical.no

Sunrise Medical AB
Neogatan 5
431 53 Mölndal
Sweden
Tel.: +46 (0)31 748 37 00
post@sunrisemedical.se
www.SunriseMedical.se

MEDICCO s.r.o.
H – Park, Heršpická 1013/11d,
639 00 Brno
Czech Republic
Tel.: (+420) 547 250 955
Fax: (+420) 547 250 956
www.medicco.cz
info@medicco.cz
Bezplatná linka 800 900 809

Sunrise Medical Aps
Mårkærvej 5-9
2630 Taastrup
Denmark
+45 70 22 43 49
info@sunrisemedical.dk
Sunrisemedical.dk

Sunrise Medical Australia
11 Daniel Street
Wetherill Park NSW 2164
Australia
Ph: +61 2 9678 6600
E: enquiries@sunrisemedical.com.au
www.SunriseMedical.com.au

Sunrise Medical
North American Headquarters
2842 Business Park Avenue
Fresno, CA, 93727, USA
(800) 333-4000
(800) 300-7502
www.SunriseMedical.com

Sunrise Medical GmbH
Kahlbachring 2-4
69254 Malsch/Heidelberg
Deutschland
Tel.: +49 (0) 7253/980-0
Fax: +49 (0) 7253/980-222
www.SunriseMedical.de

Sunrise Medical
Thorns Road
Brierley Hill
West Midlands
DY5 2LD
England
Phone: 0845 605 66 88
Fax: 0845 605 66 89
www.SunriseMedical.co.uk

Sunrise Medical S.L.
Polígono Bakiola, 41
48498 Arrankudiaga – Vizcaya
España
Tel.: +34 (0) 902142434
Fax: +34 (0) 946481575
www.SunriseMedical.es

Sunrise Medical Poland
Sp. z o.o.
ul. Elektronowa 6,
94-103 Łódź
Polska
Telefon: + 48 42 275 83 38
Fax: + 48 42 209 35 23
E-mail: pl@sunrisemedical.de
www.Sunrise-Medical.pl

Sunrise Medical B.V.
Groningenhaven 18-20
3433 PE NIEUWEGEIN
The Netherlands
T: +31 (0)30 – 60 82 100
F: +31 (0)30 – 60 55 880
E: info@sunrisemedical.nl
www.SunriseMedical.nl

Sunrise Medical HCM B.V.
Vossenbeemd 104
5705 CL Helmond
The Netherlands
T: +31 (0)492 593 888
E: customerservice@sunrisemedical.nl
www.SunriseMedical.nl
www.SunriseMedical.eu
(International)

Sunrise Medical SAS
ZAC de la Vrillonnerie
17 Rue Michaël Faraday
37170 Chambray-Lès-Tours
Tel : +33 (0) 2 47 55 44 00
Email: info@sunrisemedical.fr
www.sunrisemedical.fr

Sunrise Medical Canada Inc.
237 Romina Drive, Unit 3
Concord, ON
Canada L4K 4V3
Phone: 800.263.3390
Fax: 800.561.5834
E-mail: cscanada@sunmed.com
www.SunriseMedical.ca



CH REP SUNGO Technical Service GmbH
Bahnhofstrasse 21,6300 Zug,
Switzerland

UK RP SUNGO Certification
Company Limited
3rd Floor
70 Gracechurch Street
London
EC3V 0HR

EC REP SUNGO Europe B.V.
Fascinatio Boulevard 522
Unit 1.7
2909VA Capelle aan den IJssel
The Netherlands

 Zhejiang Innuovo
Rehabilitation Devices Co. Ltd
No. 196 Industry Road
Hengdian Movie Zone
Dongyang
Zhejiang
China



OM_Q50R Carbon_EU_NL_
Rev.C_2023-11-03